

Sehr geehrter Modellbahnliebhaber

WIR FREUEN UNS ÜBER IHREN ENTSCHLUSS, EINE AUSFÜHRUNG DER SCHNEE- ODER SCHAFFBERG-ZAHNRADBAHN ZU BAUEN. SIE WERDEN DADURCH IHRE MODELLBAHNANLAGE UM EIN EINZIGARTIGES, ZIERLICHES MODELL BEREICHERN, WELCHES SICHER EIN BLICKFANG FÜR SIE, IHRE FREUNDE UND BEKANNTEN WERDEN WIRD.

DAMIT AUS IHREN BEMÜHUNGEN BEIM ZUSAMMENBAU AUCH EIN SUPERMODELL ENTSTEHT, HABEN WIR UNS BEMÜHT, EINE ÜBER DAS ÜBLICHE HINAUSGEHENDE BAUANLEITUNG FÜR SIE NICHT NUR ZU ZEICHNEN, SONDERN AUCH AUSFÜHRLICH ZU BESCHREIBEN. ÜBERDENKEN SIE DAHER JEDEN TEXTABSATZ GENAU, BEVOR SIE EINEN SCHRITT WIEDERBAUEN. EIN SPITZENMODELL WIRD DIE BELOHNUNG IHRER BEMÜHUNGEN SEIN.

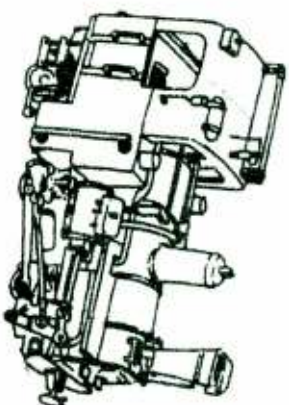

Einleitung

DIE IN IHREN GRUNDKONSTRUKTIONEN GLEICHEN LOKSERIEN SIND AUF ZWEI BERGEN IM EINSATZ, AM SCHNEEBERG UND AM SCHAFFBERG. DURCH DEN JAHRZEHNTELANGEN EINSATZ HABEN SIE DIE VERSCHIEDENSTEN UMRÜSTUNGEN, BESCHILDERUNGEN UND NUMMERN IN KAUF NEHMEN MÜSSEN. DIES BIETET IHNEN ABER DIE MÖGLICHKEIT MEHRERE, IN IHREM AUSSEHEN GRUNDVERSCHIEDENE LOKS AUF IHRER ANLAGE IN BETRIEB ZU HABEN. AM SCHAFFBERG WAREN SECHS MASCHINEN UND AM SCHNEEBERG FÜNF MASCHINEN IM EINSATZ, WOBEI NACH 1978 EINE SCHAFFBERGLOK AN DEN SCHNEEBERG VERLIEHEN WURDE. EIN GRUNDLEGENDER UNTERSCHIED DER AUSRÜSTUNG WAR DIE WINTERFRONT (BILDFOLGE 10, TEIL 4A), WELCHE AUF DER SCHAFFBERGBAHN NIE IN VERWENDUNG WAR. AB 1980 WURDEN WIEDER FABRIKSSCHILDER AM DOM MONTIERT, DIE NACH 1938 ABMONTIERT WORDEN SIND.

DIE AKTUELLE PREISLISTE ZEIGT IHNEN DIE LIEFERMÖGLICHKEIT DER VERSCHIEDENEN LOKAUSFÜHRUNGEN UND BESCHRIFTUNGSVARIANTEN.

AUF VIELFACHEN WUNSCH GABEN WIR DEM SPIELTRIEB MANCHER MODELLBAHNEREUNDE NACH UND STELLEN EIN LOKMODELL AUS VIELEN AUTHENTISCHEN EPOCHEN ZUSAMMEN. DIESES MODELL HAT KEIN SPEZIFISCHES VORBILD, SONDERN SOLL NUR DEN EINDRUCK EINER PUTZIGEN, KLEINEN ZAHNRADBAHN WIEDERGEBEN.

FANTASIELOK: BESTELL-NR. 1019.01—05

BETRACHTEN SIE BITTE DIE ÄTZPLATTE UND DIE BEREITS VORGEBOGENEN TEILE. SCHNEIDEN SIE DIE TEILE 1A UND 1B LAUT ZEICHNUNG MIT EINER NAGELSCHERE AUS DER DER ÄTZPLATTE. WENN SIE DIESE ÄTZTEILE NUN BETRACHTEN SEHEN SIE FEINE LINIEN UND AUCH PUNKTIERTE LINIEN AN DER OBER- UND UNTERSEITE. DIE ALS BIEGENUTEN BEZEICHNET WERDEN. BIEGEN SIE DIE ÄTZTEILE SO, DASS DIE LINIEN (BIEGENUTEN) IMMER AUSSEN LIEGEN. BEACHTEN SIE DIE ZEICHNUNG UND DIE ZU BIEGENDEN TEILE 1A UND 1B. DER KREISSAUSSCHNITT ZEIGT IHNEN DIE BIEGENUT, WENN RICHTIG GEBOGEN WURDE. AUCH DIE PUNKTIERTEN BZW. UNTERBROCHENEN LINIEN MÜSSEN SO GEBOGEN WERDEN.

DIE NUN RECHTWINKELIG GENAU GEBOGENEN TEILE SCHIEBEN SIE NUN VORSICHTIG IN DIE RAHMENMOTORHALTEPLATTE EIN. KONTROLLIEREN SIE, OB DIE STELLUNG LAUT ZEICHNUNG ERREICHT WÜRDE. DIE U-FÖRMIGEN TEILE MÜSSEN SEHR GENAU IM RECHTEN WINKEL GEBOGEN SEIN, NUN BITTE NEHMEN SIE DIE TEILE WIEDER HERAUS. NUR MIT EINEM SEKUNDENKLEBER KANN DER NUN FOLGENDE ARBEITSVORGANG DAUERHAFT UND GENAU DURCHFÜHRT WERDEN.

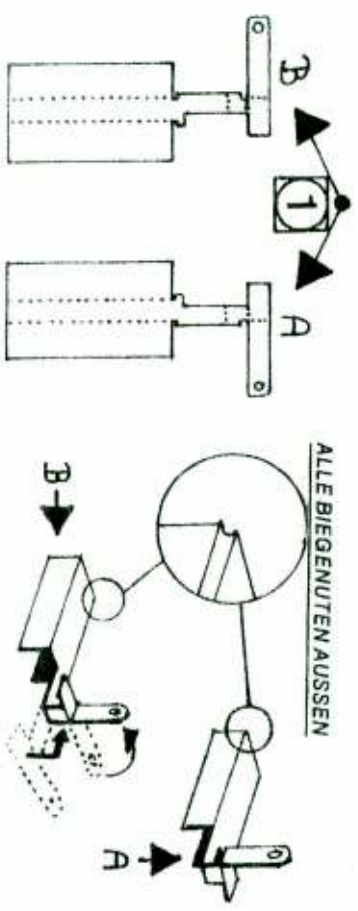

ALLE BIEGENUTENAUSSEN

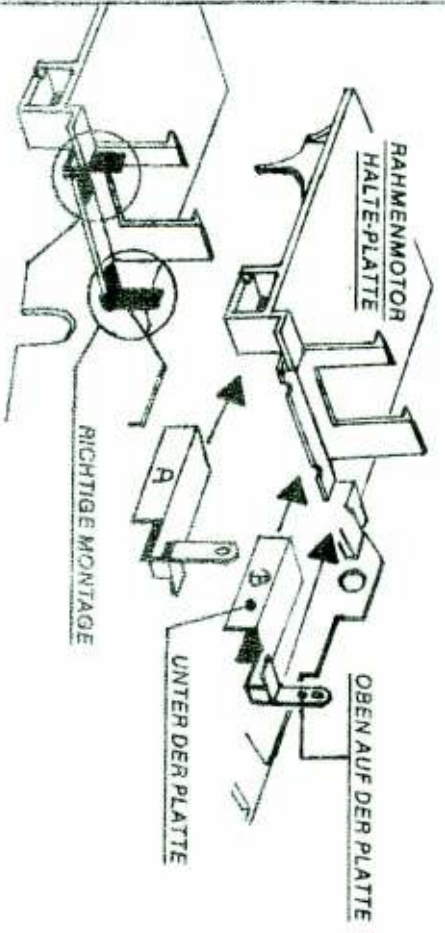

BETRACHTEN SIE NUN NOCHEINMAL DIE ZEICHNUNG UND SCHIEBEN SIE NUN NOCHMAL SIE DIE GEBOGENEN TEILE EIN. BETRACHTEN SIE NUN DIE NÄCHSTE ZEICHENFOLGE.

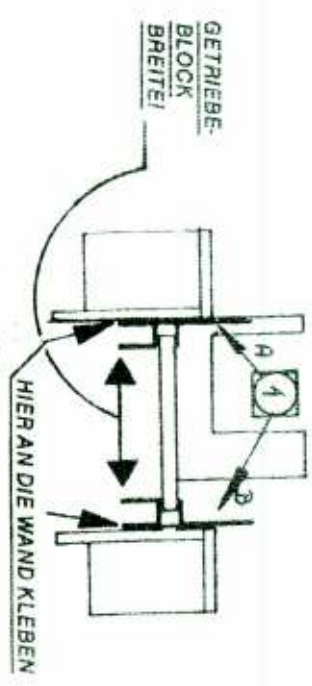

GETRIEBE-BLOCK BREITE!

AUS DIESER ZEICHNUNG ERKENNEN SIE, DASS DIE JEWEILS AN DER RAHMENINNENWAND LIEGENDEN BLECHTEILE GEKLEBT WERDEN MÜSSEN. BETRACHTEN SIE DIE GRÖSSE DER KLEBEFLÄCHE. NUN BITTE NEHMEN SIE IHREN SUPERKLEBER. GEBEN SIE EINEN TROPFEN KLEBER AUF EINE NICHTSAUGENDE UNTERLAGE. MIT EINEM FEINEN DRAHT ODER EINER NADEL WIRD VON DIESEM TROPFEN EIN NOCH KLEINERER AUFGENOMMEN UND NUN VORSICHTIG AN DIE STELLE PLAZIERT, DIE LAUT ZEICHNUNG GEKLEBT WERDEN SOLL. WENN SIE DEN U-FÖRMIGEN TEIL MIT EINER PINZETTE ETWAS VON DER RAHMENINNENWAND WEGDRÜCKEN, WIRD DER TROPFEN GENAU AN DER RICHTIGEN STELLE SEIN. DRÜCKEN SIE NUN DEN U-FÖRMIGEN TEIL GUT FEST AN DIE RAHMENINNENWAND AN. WENN SIE DIE U-FÖRMIGEN ÄTZTEILE NICHT ORDENTLICH RECHTS UND LINKS AN DIE JEWEILIGE RAHMENINNENWAND KLEBEN, KANN DER SPÄTER EINGEBAUTE GETRIEBEBLOCK NICHT EINGEBAUT WERDEN. DER GETRIEBEBLOCK DER BILDFOLEGE 3 MUSS UNBEDINGT UND OHNE SPALT EXAKT AUF DER UNTERSEITE DER RAHMENMOTORHALTEPLATTE AUFLEGEN. JETZT WERDEN SIE AUCH VERSTEHEN, WARUM WENIG SUPERKLEBER ZU NEHMEN IST. DER FREIE PLATZ ZWISCHEN DEN U-FÖRMIGEN TEILEN MUSS VÖLLIG KLEBSTOFF-FREI SEIN. WIRD DIES NICHT BEACHTET, WIRD IHNEN SPÄTER EIN KAPUTTES NICHT FUNKTIONIERENDES GETRIEBE SICHERLICH KEINE FREUDE MACHEN. IN DEN RECHTWINKELIG STEHENDEN U-FÖRMIGEN TEILEN BEWEGEN SICH SPÄTER DIE SCHLEIFER DES NACHLAUFREHGESTELLES.

SCHNEIDEN SIE NUN DIE TREIBRADSCHLEIFER 2 GENAU NACH ZEICHNUNG AUS DER BEREITS WERKSEITIG VORGEBOGENEN ÄTZPLATTE.

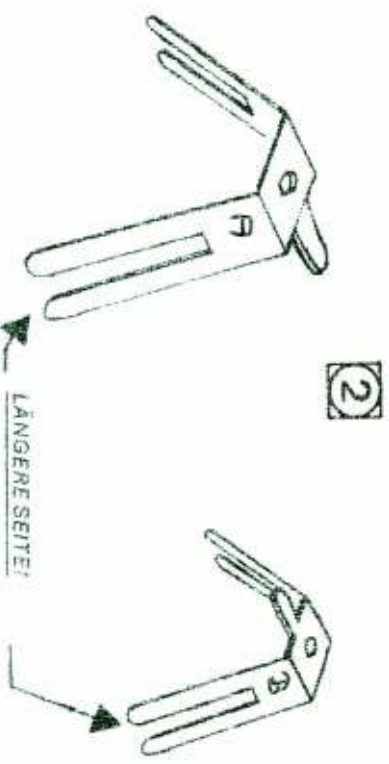

BEACHTEN SIE DIE LÄNGERE SEITE. MIT EINER PINZETTE SETZEN SIE DIE TEILE LAUT ZEICHNUNG EIN. MIT SUPERKLEBER KÖNNEN DIE BEIDEN SCHLEIFER, GUT ANGEDRÜCKT, FESTGEKLEBT WERDEN.

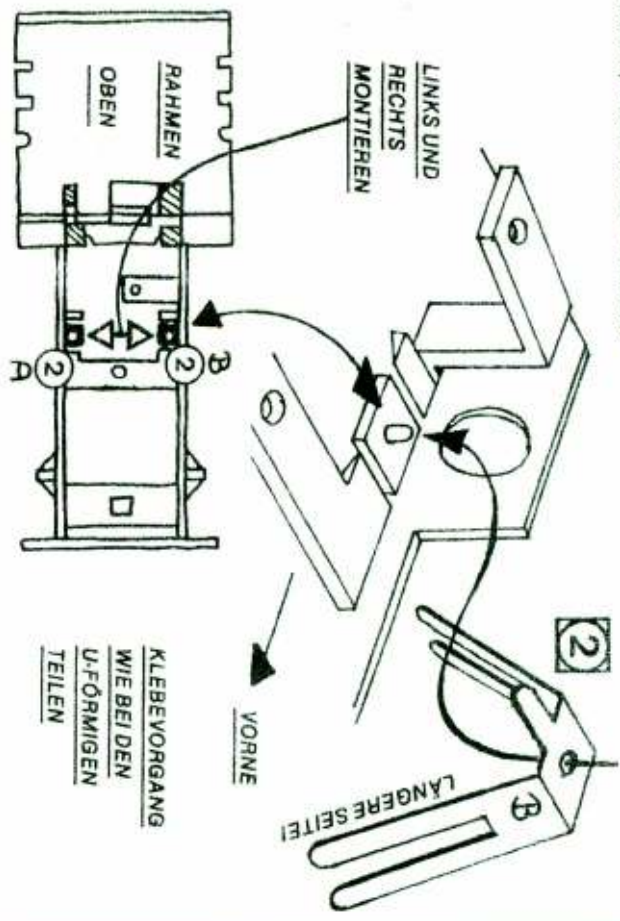

BIEGEN SIE NUN DIE TREIBRADSCHEIFER 2A UND 2B VORSICHTIG AUSEINANDER. DIE STRICHLIERTE LINIE DER ZEICHNUNG ZEIGT IHNEN DIE ENDSTELLUNG.

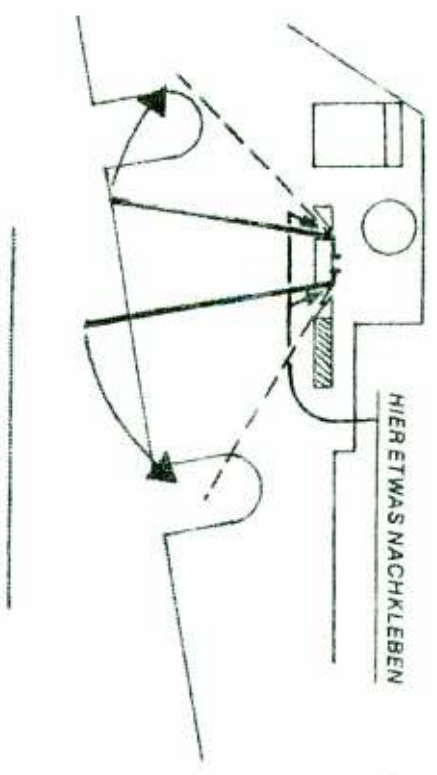

NUN SCHNEIDEN SIE DIE BEREITS VORGEBOGENEN ÄTZTEILE 3A UND 3B GENAU LAUT ZEICHNUNG AUS UND SETZEN DIESE ENTLANG DER INNENWAND DES RAHMENS, RECHTS UND LINKS, EIN. DIE GEEGIGTE BILDFOLGE ZEIGT TEIL 3B.

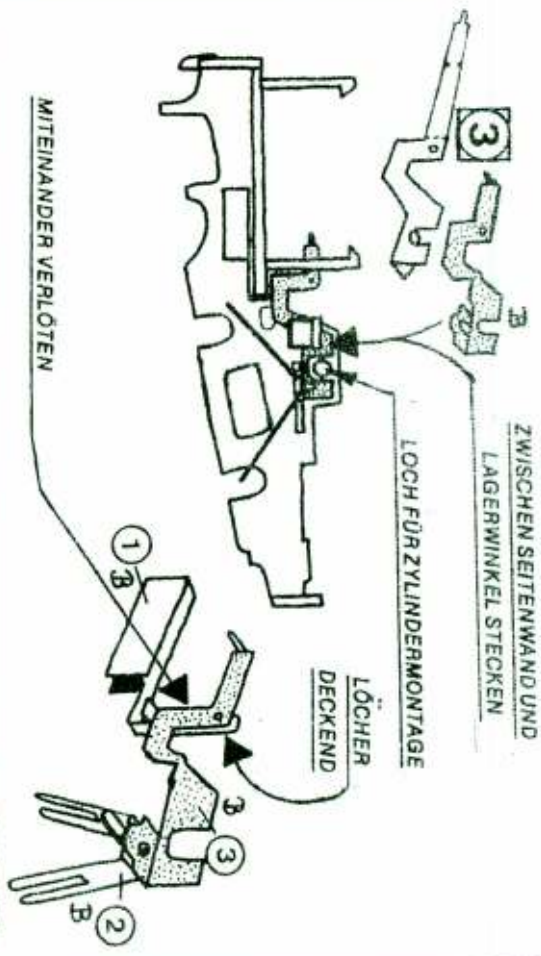

DIE LÖCHER DER ÄTZTEILE 1 UND 3 SOLLEN DECKUNGSGLEICH SEIN. EINE NADEL ODER EIN DRAHT HILFT IHNEN SICHERLICH, DIESEN ORDNUNGSGEMÄßEN ZUSTAND ZU ERREICHEN. VERLÖTEN SIE NUN DIE TEILE MIT ETWAS LÖTZINN UND EINER FEINEN SAUBEREN LÖTSPITZE. (EIN LÖTKOLBEN CA. 15-30 WATT IST DAFÜR SEHR GUT GEEIGNET.) BERÜHREN SIE JEDOCH MIT DEM LÖTKOLBEN KEINEN KUNSTSTOFFTEIL. WENN SIE NUR DIE ÄTZTEILE BERÜHREN, WIRD INNERHALB VON DREI SEKUNDEN KEIN KUNSTSTOFFTEIL BESCHÄDIGT WERDEN. ZÄHLEN SIE DAHER BEIM LÖTVORGANG EINUNDZWANZIG, ZWEIUNDZWANZIG USW. DER BEIGELEGTE LÖTDRAHT MUSS NUN GESCHMOLZEN SEIN. DIE ZUSAMMENGELÖTETEN BLEICHE ERGEBEN NUN EINE FESTE VERBINDUNG.

BIEGEN SIE NUN DEN ÄTZTEIL 3A LAUT ZEICHNUNG. IST DISS GESCHEHEN, STEHT EINEM SPÄTEREN MOTOREINBAU NICHTS MEHR IM WEGE.

BIEGEN SIE NUN DIE LASCHE VOM JEWELIGEN ÄTZTEIL 2A UND 2 B LAUT ZEICHNUNG UM. BEACHTEN SIE, DASS DIE TREIBRADSCHEIFER IM GENAUEN ABSTAND ZUEINANDER STEHEN. NUN LÖTEN SIE DIE UMGEBEGENE LASCHE MIT WENIG LÖTZINN UND SEHR VORSICHTIG AN.

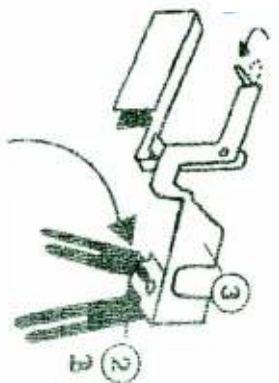
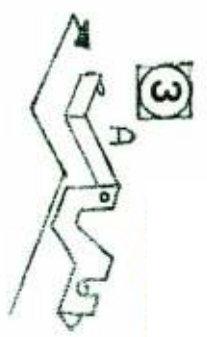

LASCHE UMBIEGEN UND VERLÖTEN

BEACHTEN SIE BITTE NUN NUR NOCH DAS LOCH OBERHALB DER BEFESTIGTEN TREIBRADSCHLEIFER, JEWEILS RECHTS UND LINKS IM RAHMEN. HIER WIRD SPÄTER DER ZYLINDER BEFESTIGT. WIRD NUN DAS LOCH DURCH DIE ÄTZPLATTE ETWAS VERDECKT, MUSS DAS LOCH UNBEDINGT FREI GEMACHT WERDEN. MIT EINER KLEINEN RUNDFEILE MUSS DAS ÜBERSTEHENDE BLECH WEGGEFILT WERDEN. AUF DIE "RAUHE ART" KANN DAS ÜBERSCHÜSSIGE BLECH AUCH MIT DER NAGELSCHERE WEGGESCHNITTEN WERDEN.

NEHMEN SIE NUN DIE VERBLIEBENEN ÄTZTEILE UND BETRACHTEN SIE DIE BILD-FOLGE 2.

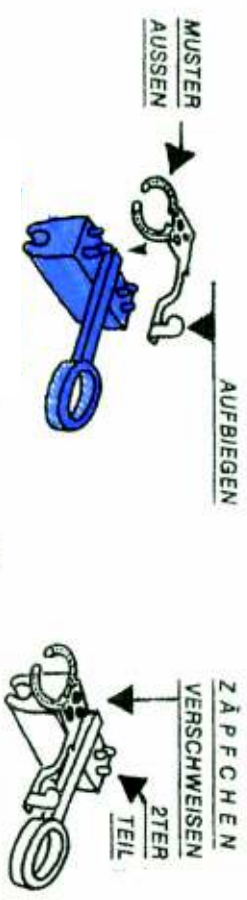

SCHLEIFER NACH UNTEN BIEGEN

SCHNEIDEN SIE DEN ÄTZTEIL GENAU LAUT ZEICHNUNG AUS DEN ÄTZRAHMEN AUS. BEACHTEN SIE DIE PUNKTIERTE LINIE UND DIE BEZEICHNUNG „MUSTER AUSSEN“. DIE BIEGENUT MUSS DIEMAL INNEN SEIN. BIEGEN SIE DAHER DEN TEIL LAUT ZEICHNUNG RECHTWINKELEIG AB.

GEBEN SIE UM DIE PASSZÄPFCHEN ETWAS SUPERKLEBER UND LEGEN SIE DIE GENAU AUSGESCHNITTENEN ÄTZTEILE LAUT ZEICHNUNG PARALLEL ZUEINANDER AUF DIE MIT WENIG KLEBER BESTRICHENE FLÄCHE. VERSCHWEISSEN SIE JETZT DIE PASSZÄPFCHEN MIT EINER HEISSEN NÄDEL ODER VORSICHTIG MIT DEM LÖTKOLBEN. DIE SO ENTSTEHENDEN KLEINEN WÜLSTE HALTEN DIE ÄTZPLATTE GUT UND DAUERHAFT FEST. BEACHTEN SIE BITTE DAS ERHABENE MUSTER AN DER ÄTZPLATTE UND AUCH DIE BIEGENUTEN (BIEGENUTEN INNEN). BIEGEN SIE DEN HALBRUNDEN SCHLEIFER LAUT ZEICHNUNG MIT EINER KLEINEN ZANGE. DIESER SCHLEIFER SOLL SPÄTER FEDERND AM U-FÖRMIGEN BODENBLECH (SIEHE BILD-FOLGE 1A UND TEIL 1B) ANLIEGEN. DIE SCHLEIFERKLAUEN MIT DEM ANGEÄTZTEN MUSTER BIEGEN SIE JETZT ENTLANG DER KUNSTSTOFFKANTE LAUT ZEICHNUNG. MÖGLICHSST SCHARFKANTIG AB. MIT EINEM MESSER BIEGEN SIE NUN DIE SCHLEIFERKLAUEN WIEDER ETWAS ZURÜCK, DAMIT EINE GUTE FEDERWIRKUNG ENTSTEHT. DIESE SCHLEIFERKLAUEN SOLLEN SPÄTER AN DEN SEHR GUT BLANKGEPUTZTEN INNENFLÄCHEN DER NACHLAUFRÄDER ANLIEGEN. SETZEN SIE DIE VORGEFERTIGTE NACHLAUFACHSE ZUERST MIT EINER RADINNENSEITE AN DIE GEGENÜBERLIEGENDE WEGSTEHENDE SCHLEIFERKLAU. DRÜCKEN SIE DIESE WIEDER AN. DIE GEGENÜBERLIEGENDE WEGSTEHENDE SCHLEIFERKLAU WIRD EBENFALLS MIT EINER PINZETTE ANGEDRÜCKT UND ERST DANN DRÜCKEN SIE DIE ACHSE IN DIE HALBRUNDE ACHSHALTERUNG FEST EIN. AUF DIESE ART WERDEN DIE SCHLEIFER NICHT BESCHÄDIGT UND EINE SEHR GUTE FEDERWIRKUNG IST VORHAN-



INNENFLÄCHEN BLANKPUTZEN

DEN. BEI DIESEM KLEINEN ZAHNRADBAHNMODELL WURDEN ALLE RÄDER ZUR STROMABNAHME HERANGEZOGEN, UM EIN OPTIMALES FAHREGEBNIS ZU ERZIELEN. BEACHTEN SIE DAHER NOCHMALS DIE ZEICHNUNG UND DIE HALBRUNDEN SCHLEIFER, DIE, WIE SCHON BESCHRIEBEN, SPÄTER AM U-FÖRMIGEN BODENBLECH FEDERND ANLIEGEN SOLLEN. BIEGEN SIE DAHER DIE TEILE GLEICHMÄSSIG ETWAS STÄRKER NACH OBEN. DIE ZEICHNUNG ZEIGT IHNEN BEI EINEM LEICHTEN ANPRESS-DRUCK DIE ENDSTELLUNG. SIE KÖNNEN SPÄTER BEIM FERTIGEN MODELL MIT EINER FEINEN, SPITZEN ZANGE DIE RICHTIGE EINSTELLUNG EBENFALLS VORNEMMEN. BEACHTEN SIE JEDOCH, DASS DIE BIEGUNG IMMER GLEICHMÄSSIG AN BEIDEN SCHLEIFERN DURCHGEFÜHRT WERDEN.

BEACHTEN SIE DAHER DIESE TEXTZEILEN BEIM SPÄTEREN PROBELAUF NOCH EINMAL. DIE BRÜNIERTEN RÄDER BILDEN EINE OXYDSCHICHT, DIE EINER OPTIMALEN STROM-ÜBERTRÄGUNG NICHT GERADE FÖRDERLICH IST. SÄUBERN SIE DAHER DIE KON-TAKTFLÄCHEN MIT EINEM FEINEN SCHWIRGELPAPIER.

BEACHTEN SIE, DASS EINE ORDENTLICHE UND GENAUE MODELBASTELEI EIN EBEN-SO GUTES ERGEBNIS ERGIBT. VERLIEREN SIE DAHER NICHT DEN MUT, ARBEITEN SIE NIE LÄNGER ALS ZWEI STUNDEN. BASTELN SIE MORGEN WEITER. ERFOLGSENERGEBNISSE KÖNNEN ERARBEITET WERDEN. MIT DEM RICHTIGEN WERKZEUG UND MIT GEDULD.

BEACHTEN SIE JETZT DIE GETRIEBETEILE.

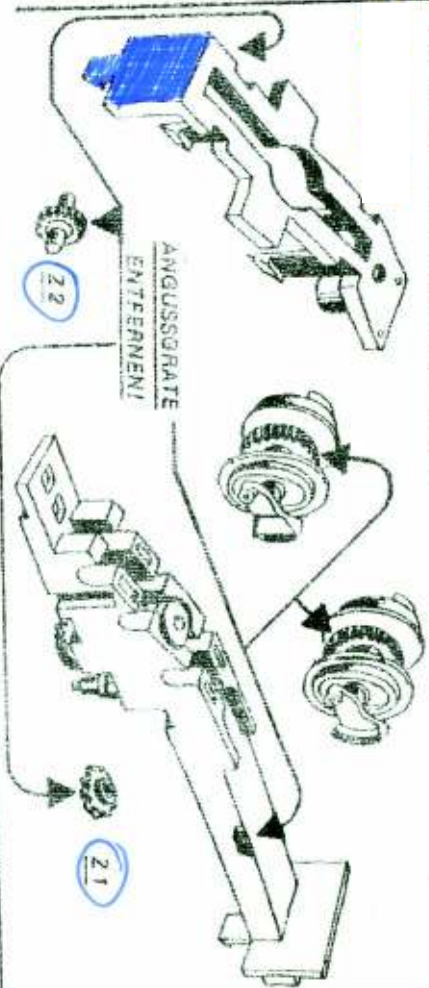

BETRACHTEN SIE ALLE TEILE UND DIE ZEICHNUNG. BEACHTEN SIE BESONDERS FOLGENDEN BAUVORSCHLAG.

BETRACHTEN SIE JETZT SEHR GENAU DAS ZAHNRAD BZW. DIE ZAHNSPITZEN. JEDES AUS HOCHWERTIGEM KUNSTSTOFF GESPRITZTE ZAHNRAD WURDE AN EINER ZAHNSPITZE ANGESPRITZT. WERKSEITIG WURDE DIESER ANGUSS MÖGLICHT GENAU ABGEBROCHEN. AUF EINER ZAHNSPITZE EINES JEDEN ZAHNRADES BESTEHT JEDOCH NOCH EIN FEINSTER GRAT. SUCHEN SIE DIESEN UNBEDINGT. MIT EINER KLEINEN KLINGE MUSS DER VON DER ZAHNSPITZE STEHENDE GRAT ENTERNT WERDEN. MÖGE ER AUCH NOCH SO KLEIN SEIN, DER REST KANN DEN LANGSAMEN LAUF IHRES MODELLS STÖREN. BETRACHTEN SIE DAHER DAS ZAHNRAD MIT EINER LUPE ODER GEGEN DAS LICHT. SIE WERDEN DEN FEINEN GRAT BEMERKEN.

NUN ZUM GETRIEBEBLOCK. DEN ZAHNRÄDERN UND DEN RÄDERN. BETRACHTEN SIE EINMAL DIE BEREITS VORMONTIERTEN RÄDER UND SPEZIELL DIE UM 90° VERSETZTEN EXZENTER. DEN EXZENTER MIT DEM KLEINEN GEGENGEWICHT AUF EINER AXSE UND DEN EXZENTER MIT DEM ETWAS GRÖßEREN GEGENGEWICHT. BEACHTEN SIE DAHER DIE ZEICHNUNG UND DANACH WIE DIE DIE RADACHSEN IN DEN RAHMEN GESETZT WERDEN. SETZEN SIE NUN DAS ZAHNRAD Z 2 IN DEN RAHMEN UND DANCH DIE AXCHEN MIT DEN RÄDERN. BEACHTEN SIE DIE GLEICHMÄSSIGE STELLUNG DER EXZENTER AN EINER LOKSEITE. VERSETZEN SIE DAHER DIE RADACHSE MIT DEM ZAHNRAD SOLANGE, BIS EINE GLEICHMÄSSIGE STELLUNG BZW. EINE OPTIMALE GLEICHMÄSSIGKEIT ERREICHT IST.

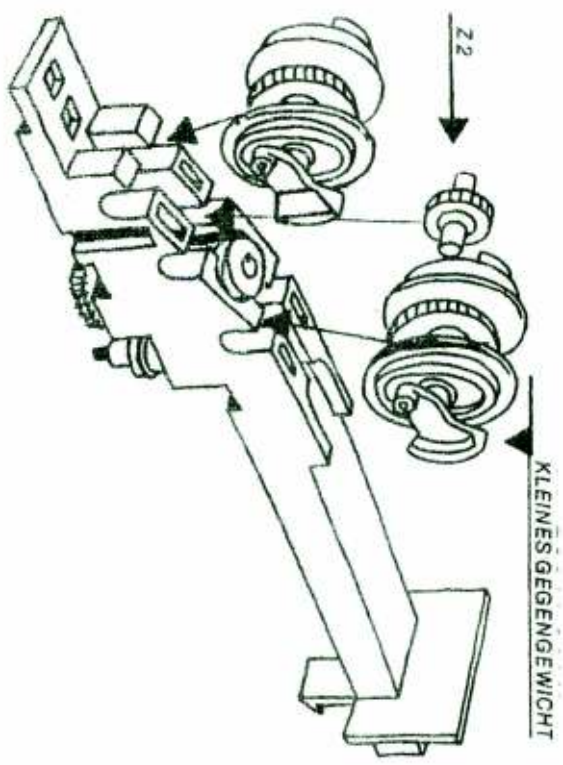

BETRACHTEN SIE JETZT DIE HALTEPLATE UND DIE WEGSTEHENDEN KLIPSVERRINDUNGEN. BETRACHTEN SIE DIE DAFÜR VORGEGEHENEN RECHTECKLÖCHER IM GETRIEBERAHMEN UND AUCH DAS NACHLAUFREHGESTELL. DER GETRIEBEDECKEL MIT DEN WEGSTEHENDEN KLIPSEN MUSS GUT, GENAU DECKEND UND HÖRBAR EINRÄSTEN. VIELLEICHT BIEGEN SIE AUCH DIE KIPSTEILE DES GETRIEBEDECKELS GANZ WEINIG NACH INNEN. DANN GEHTS LEICHTER. NATÜRLICH VERGESSEN SIE NICHT, DAS NACHLAUFREHGESTELL RICHTIG EINZUSETZEN.

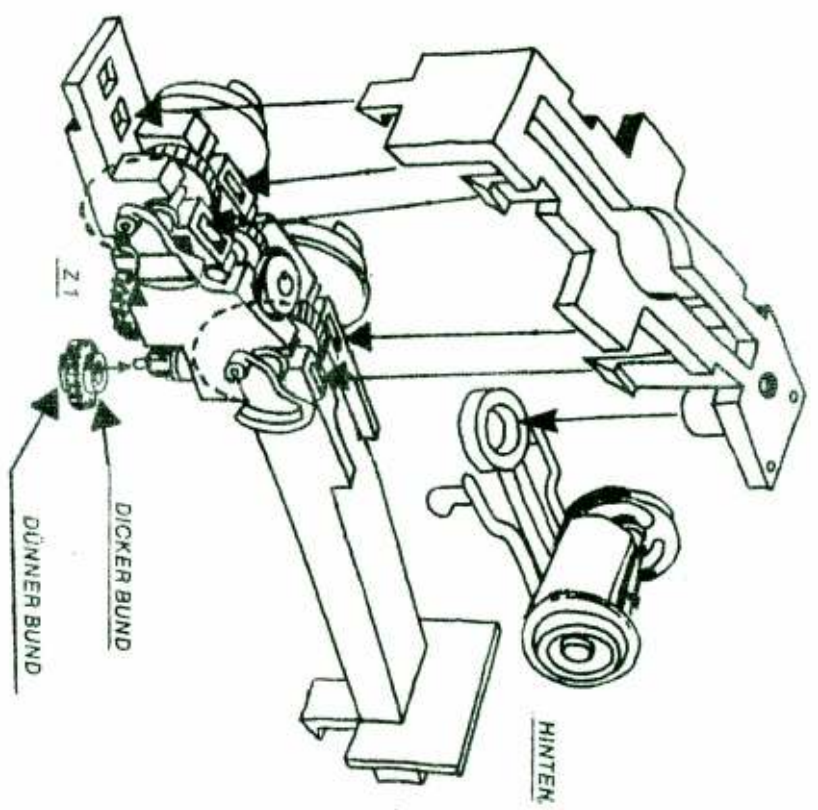

WENN SIE NUN DAS ZAHNRAD Z 1 AUFSTECKEN, KÖNNE SIE DARAN DREHEN. JETZT ZEIGT ES SICH, OB DAS GETRIEBE EINMAL GUT LAUFEN WIRD. BEACHTEN SIE „VORNE“ UND „HINTEN“ AM GETRIEBEBLOCK. NEHMEN SIE NUN DEN RAHMEN UND PROBIEREN, OB DER GETRIEBEBLOCK ZWISCHEN DEN U-FÖRMIGEN TEILEN DEN HÖRIGEN PLATZ HAT. DER TEIL MIT DEM WORT „HINTEN“ SOLL HINEIN PASSEN UND NATÜRLICH SOLLEN AUCH DIE SCHLEIFER VOM NACHLAUFREHGESTELL IM U-FÖRMIGEN TEIL SEIN. WIE GENAU DAS ALLES PASSEN UND AUSSCHAUEN SOLL, ZEIGT IHNEN DIE FOLGE 4.

WENN SIE NUN DEN RAHMEN BETRACHTEN, BEACHTEN SIE NOCHMAL DIE STELLUNG DER RADSCHLEIFER. DIE SCHLEIFER MÜSSEN AN DER RADLAUFFLÄCHE GUT FEDERND AUFLIEGEN. BEIM EINPASSEN DES GETRIEBEBLOCKES MUSS DARAUFGEPASST WERDEN, DASS DIE SCHLEIFER NICHT VERBOGEN WERDEN. BETRACHTEN SIE DIE ZEICHNUNG UND DIE PEILE MIT DER ZAHL 5 UND 6.

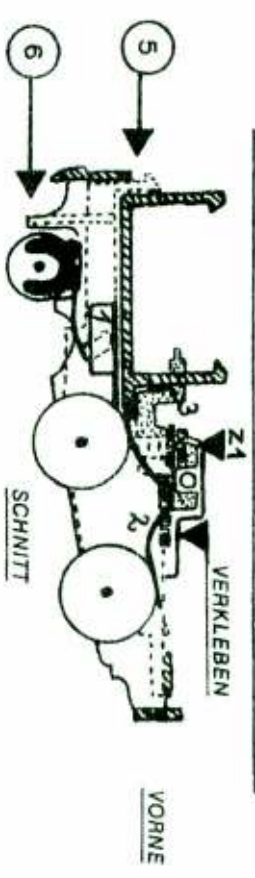
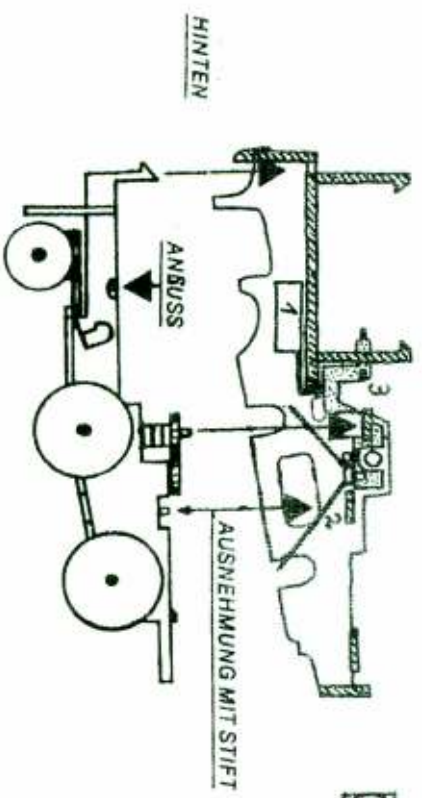

DER RAHMEN „HINTEN“ MUSS SO EINRASTEN, DASS BEI PFEIL 5 EIN GROSSER TEIL DES KLIPSES SICHTBAR IST. DIE GETRIEBERAHMENQUERPLATTE SCHLIESST DADURCH MIT DEM RAHMENSPIZ GENAU AB. DER PFEIL 6 ZEIGT ES INNEN. DIE GENAUE STELLUNG PFEIL 6 VERHINDERT SPÄTER EIN KAPUTTES GETRIEBE BZW. EIN KAPUTTES ZAHNRAD Z 1.

DER GRAT AM GETRIEBEBLOCK (SIEHE ZEICHNUNG MIT DER BEZEICHNUNG „ANGUSS“) MUSS UNBEDINGT SEHR SORGFÄLTIG WEGGESCHNITTEN WERDEN. WENN SIE JETZT DEN GETRIEBEBLOCK EINSETZEN, BEACHTEN SIE FOLGENDE WORTE. DER GETRIEBEBLOCK MIT DER AUSNEHMUNG UND DEM DARIN HOCHSTEHENDEN STIFT SOIL MIT DEM VERBINDUNGSSTEG DES RAHMENS DECKEND PASSEN. VERKLEBEN SIE DIE TEILE MIT ETWAS SUPERKLEBER. DA DIE GETRIEBETEILE AUS HOCHWERTIGEM ABRIEBFESTEM KUNSTSTOFF GESPRITZT WURDEN, KÖNNEN DIE TEILE KEINE GUTE KLEBEVERBINDUNG EINGEHEN. (DIE ART DES KUNSTSTOFFES EIGNET SICH NICHT ZUM VERKLEBEN.) DER GETRIEBEBLOCK WIRD JEDOCH SPÄTER „VORNE“ AN DAS GEHÄUSE GESCHRAUBT. SODASS EIN PASSGENAUER HALT VORHANDEN IST. BEACHTEN SIE JEDOCH UNBEDINGT, DASS DIE QUERVERBINDUNG DES RAHMENS IN DIE VERTIEFUNG DES GETRIEBEBLOCKES GENAU PASST. EINE VERSCHWIEGUNG MIT DEM LÖTLÖTIGEN IST NICHT RATSAM. EINE REINIGUNG ODER EIN AUSWECHSELN DER SCHLEIFER ZU EINEM SPÄTER ZEITPUNKT WIRD MÜHSAM SEIN. DER KLEBER JE DOCH, DA ER NICHT BESONDERS GUT HAFTET, LÄSST SICH LEICHT LÖSEN. DER GETRIEBEBLOCK MUSS JEDOCH NOCH NICHT IN ALLEN BESCHRIEBENEN POSITIONEN GENAU HALTEN. DIE SCHLEIFER DRÜCKEN INNEN DEN GETRIEBEBLOCK SICHERLICH NACH UNTEN. MOMENTAN IST ES KEIN PROBLEM.

DURCH EINEN DRUCK MÜSSEN ABER ALLE BESCHRIEBENEN POSITIONEN SÖFORT UND ANSTANDLOS WIEDER ERREICHT WERDEN. DIE RADSCHLEIFER MÜSSEN GUT AN DER LAUFFLÄCHE ANLIEGEN.

NUN BEACHTEN SIE DEN MOTOR MIT DER AUFGEPRESTEN WELLE UND DIE AUFTRISSLERN 7. DRÜCKEN SIE DIE AUFTRIE GUT UND FEST IN DIE VORHANDENEN SCHLITZE UND IN DIE VERTIEFUNG DER MOTORHALTEPLATTE. DIE AUFTRIE MÜSSEN IN DIE SCHLITZE SO TIEF EINGEDRÜCKT WERDEN, DAMIT SIE PASSGENAU ABSCHLIESSEN. IST DIES NICHT GESCHEHEN, WIRD DAS GEHÄUSE NICHT PASSEN. KLEBEN SIE DIE AUFTRIE JEDOCH NICHT FEST, BEI DER WEITEREN MONTAGE WERDEN SIE NOCH OFT DARAN ANSTOSSEN. SIND DIE AUFTRIE FESTGEKLEBT BRECHEN SIE. SIND SIE JEDOCH NUR EINGESTECKT, PASSIERT DIES NICHT SO LEICHT.

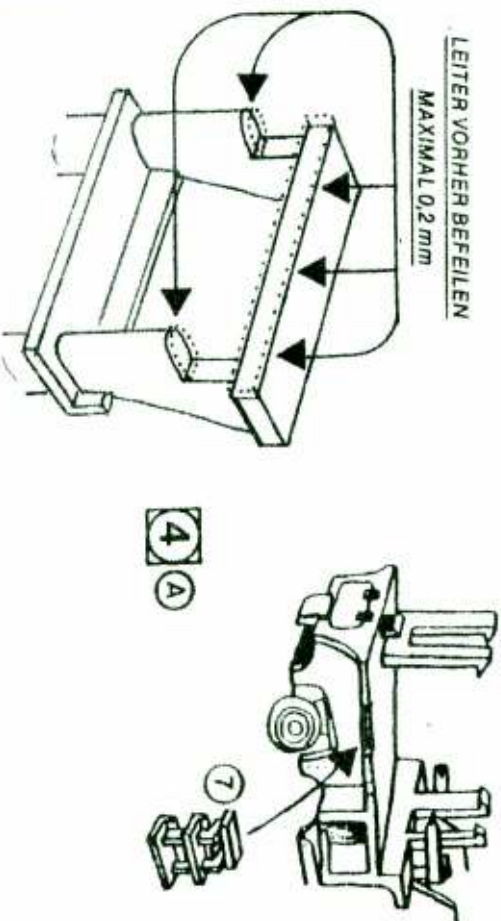

BETRACHTEN SIE JETZT DIE ZEICHNUNG UND DEN MOTOR 8, DEN SIE MIT DER SCHNECKE NACH VORNE UND DER KERBE NACH UNTEN ZWISCHEN DIE HALTEKLAUEN GLEICHMÄSSIG UND VORSICHTIG NACH UNTEN EINSETZEN, BIS DIE HALTEKLAUEN EINRASTEN. NUN ÜBERPRÜFEN SIE DEN GENAUEN ZAHNENGRIF DER SCHNECKE MIT DEM ZAHNRAD Z 1. DREHEN SIE BITTE NUR MIT DER HAND DEN MOTORÄNKER. WENN SIE NUN DEN GETRIEBEBLOCK IN DIE VORGESCHRIEBENE POSITION BRINGEN GDER DIESER, WIE BESCHRIEBEN, BEREITS GENAU IN DER RICHTIGEN LAGE IST, JA DÄNN MÜSSTEN SICH DIE RÄDER DREHEN. AUF DIE VIER KLAUEN, DIE DEN MOTOR HALTEN, KLEBEN SIE DIE VORHER SCHWARZ GESTRICHENE ÄTZPLATTE 9 MIT SUPERKLEBER AUF DIE HALTEKLIPSE. DAMIT DER MOTOR UNVERRÜCKBAR FESTSITZT. BITTE KEIN PROBLELAUF OHNE GEHÄUSE.

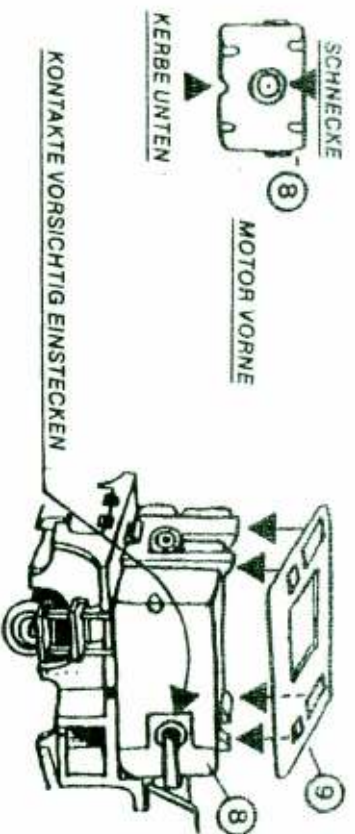

OHNE FESTSITZENDEN GETRIEBEBLOCK (GEHALTEN DURCH DAS GEHÄUSE, SIEHE BILD FOLGE 4 PFEIL 5, NOCH NÄHER UND BESSER ZU SEHEN IN BILD FOLGE 9 BILDABSCHNITT A, UND DURCH DIE SCHRAUBENBEFESTIGUNG) WIRD KEIN DAUERHAFT UND ORDNUNGSGEMÄSSER EINGRIFF DER MOTORSCHNECKE MIT DEM ZAHNRAD Z 1 VORHANDEN SEIN.

DIE MOTORSCHNECKE KANN DAS ZAHNRAD Z 1, WENN SIE SICH SEHR SCHNELL DREHT, HEBEN, DIE KRAFT DER ABDECKUNG, DIE DAS ZAHNRAD Z 1 HÄLT, REICHT NICHT AUS. DADURCH KANN DER EINGRIFF DER ZAHNRÄDER NICHT MEHR OPTIMAL SEIN. NUR WENN DAS GEHÄUSE MONTIERT IST, WIRD DIE ABDECKUNG OBERHALB DES ZAHNRADES Z 1 DURCH DEN ABGEFLÄCHTEN UNTERTEIL DES GEHÄUSEKESSELS UNABHEBBAR GEHALTEN UND ES KOMMT NICHT VOR, DASS DIE ZAHNFLANKEN VOM ZAHNRAD Z 1 DURCH EINEN NICHT OPTIMALEN EINGRIFF ABGESCHERT WERDEN.

EIN WUNDERBAR LANGSAM LAUFENDES MODELL WIRD IHRE MÜHE UND AUCH IHR PROFITABLES ARBEITEN BELOHNEN.

BETRACHTEN SIE DIE ZEICHNUNG UND DIE EINZELNEN TEILE. TRENNEN SIE DIE TEILE VORSICHTIG UND GUT VOM JEWEILIGEN ANGUSS. DEN ANGUSS AM TEIL 15 TRENNEN SIE BESONDERS GENAU UND SORGFÄLTIG AB. DIE TEILE REICHEN FÜR EINEN RECHTEN UND LINKEN ZYLINDER. BEACHTEN SIE JEDOCH GANZ GENAU DAS WORT „VORNE“ UND DIE ZEICHNUNG DES ZUSAMMENMONTIERTEN ZYLINDERS DANEBEN. DIE ZEICHNUNG ZEIGT IHNEN DEN LINKEN ZYLINDER, WENN SIE NACH „VORNE“ (RAUCHKAMMERTÜRE) DIE LOK BETRACHTEN.

BEACHTEN SIE DAHER GENAU DIE TEILE 11 UND 12 BEVOR SIE EINE KLEBUNG DURCHFÜHREN. DEN KUNSTSTOFFKLEBER TRAGEN SIE BITTE AUSSERST SPARSAM AUF. DER NEUE FALLERKLEBER MIT DEM SEHR DÜNNEN AUFTRAGUNGSRÖHR BEWAHRT SICH HIER BESONDERS GUT.

BEACHTEN SIE BITTE, DASS DIE PLATTE 15 GUT IN DEN TEIL 10 EINGEDRÜCKT WIRD UND DABEI DER KLEINE STIFT AM TEIL 10 NICHT BRICHT. DER TEIL 13 WIRD ALS ZYLINDERKAMM BEZEICHNET. DIESER TEIL WIRD SPÄTER IN DER BILD FOLGE 10 NOCH IHRE AUFMERKSAMKEIT BEANSPRUCHEN. BEACHTEN SIE DIE ZEICHNUNG UND DIE STELLUNG DER KAMMARTIGEN RUNDUNG. IST DIESER TEIL MIT WENIG KLEBSTOFF SORGFÄLTIG AM RECHTECKIGEN TEIL VOM ZYLINDERTEIL 10 GEKLEBT, WIRD DIESER RECHTECKIGE TEIL, DER NUN ETWAS HERAUSRÄGT, MIT WENIG KLEBER DEM TEIL 14 DEN NÖTIGEN HALT GEBEN. BEACHTEN SIE JEDOCH DIE RICHTIGE POSITION (KLEBER STIFT).

KUPFERFARBEN

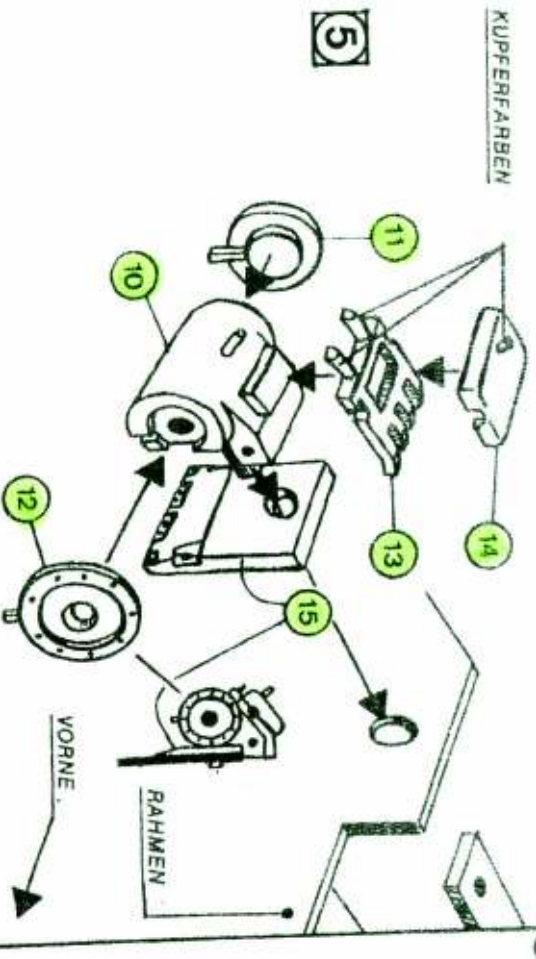

NUN KÖNNEN SIE DEN ZYLINDER PROBEWEISE RECHTS UND LINKS IN DEN RAHMEN STECKEN. WENN NUN KEIN ÄTZBLECH DAS LOCH VERDECKT (SIEHE BESCHREIBUNG IN BILD FOLGE 3 LETZTER ABSATZ), DAS LOCH FÜR DIE GleITBAHNBEFESTIGUNG IMMERMER VORNE IST UND DER ZYLINDER KEINE KLEBSTOFFSPUREN AUFWEIST, JA, DANN FREUEN SIE SICH UND LEGEN DIE BEIDEN ZYLINDER WIEDER AUFFINDBAR WEG. DER ERSTE SCHRITT FÜR EIN SAUBER GEKLEBTES MODELL IST GETAN. DIE NUN FOLGENDEN ZEICHNUNGEN, DER GESCHRIEBENE TEXT UND EIN GROSSER DURCHSICHTIGER NYLONSACK WIRD IHRE AUFMERKSAMKEIT BEANSPRUCHEN.

BETRACHTEN SIE DIE ZEICHNUNG UND DIE TEILE AM SPRITZLING. FÜR DIE STEUERUNG RECHTS UND LINKS WERDEN DIE GLEICHEN TEILE VERWENDET. NEHMEN SIE DAHER VORREST EINEN SPRITZLING. DIE ZEICHNUNG ZEIGT IHNEN DIE MONTAGE DER LINKEN SEITE (VON „VORNE“ RAUCHKAMMERTÜRE GESEHEN). DASS EIN GUT UND LEICHT LAUFENDES GETRIEBE FÜR DIE ZUKÜNFTIGEN FÄHREIGENSCHAFTEN IHRES MODELLS WICHTIG IST, WERDEN SIE SICHERLICH VERSTEHEN. DIE NUN ZU MONTIERENDE STEUERUNG TRÄGT EBENSOWEILIG DAZU BEI.

TRENNEN SIE DIE EINZELNEN STEUERUNGSTEILE VORSICHTIG UND GENAU VOM SPRITZLING. DIE BOLZEN LAUF ZEICHNUNG BELASSEN SIE JEDOCH NOCH UNBEDINGT DARAUFG. DIE EINZELNEN TEILE WERDEN NUN VORSICHTIG UND SEHR GUT ENTGRATET. BEACHTEN SIE, DASS JEDER KLEINSTE NOCH VORHANDENE GRAT DIE FUNKTION UND DEN EINWANDEREN LAUF IHRES MODELLS STÖREN KÖNNTE. EINE FEINSTE NAGELFEILE SOLLTEN SIE DAZU VERWENDEN. EIN NOCH VORHANDENER ANGUSSREST AN DEN STEUERUNGSTEILEN UND EINE DANN DURCHFÜHRTE MONATAGE IST SICHERLICH NICHT PROFITABLE. SUCHEN SIE NUN DIE EINZELNEN TEILE FÜR DIE MONTAGE RECHTS UND LINKS GEORDNET ZUSAMMEN.

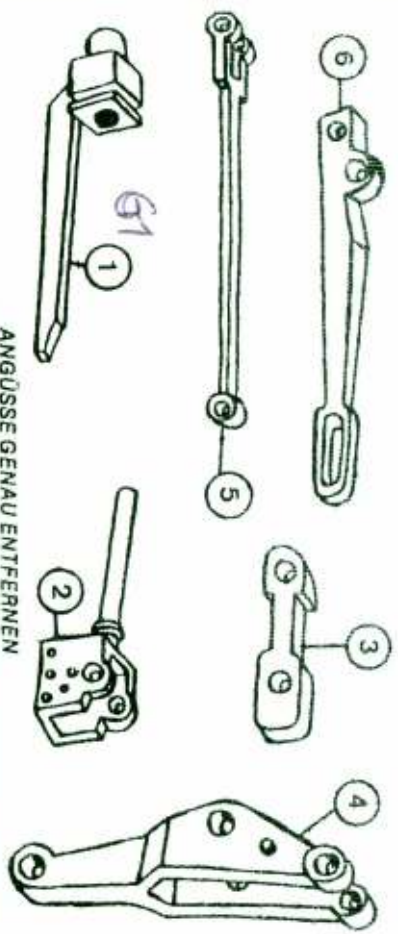

ANGÜSSE GENAU ENTFERNEN

DAS MODELL DER ZAHNRADBAHN WURDE, BEVOR DIESE BAUANLEITUNG GESCHRIEBEN WURDE, VON ETLICHEN TESTPERSONEN EINWANDFREI ZUSAMMENGEBAUT. BEI DEN NUN ABZUTRENNENDEN BOLZEN UND BEI DEREN MONTAGE IN DIE STEUERUNG GAB ES IMMER DASSELBE SIMPLE PROBLEM. SIE WURDEN VERLOREN ODER SPRANGEN UNAUFFINDBAR DAVON.

STECKEN SIE IHRE HÄNDE, DIE STEUERUNGSTEILE UND DAS MODELL IN EINEN GROSSEN DURCHSICHTIGEN NYLONSACK UND FÜHREN SIE DARIN DIE MONTAGE DURCH. WENN IHNEN JETZT EIN BOLZEN WEGSPRINGT, WERDEN SIE DIESEN LEICHT WIEDER FINDEN. WIR HABEN AUS VORGENANNTE GRÜNDE AN JEDEN STEUERUNGSPRITZLING EINEN LANGEN BOLZEN ZUSÄTZLICH MITGESPRITZT. SOLLTE TROTZ ALLEM EIN KÜRZER BOLZEN VERLOREN GEHEN, KANN DER LANGE BOLZEN VERKÜRZT WERDEN.

WENN SIE NUN DIE STEUERUNGSTEILE LAUT ZEICHNUNG ZUSAMMENSETZEN, DIE DECKUNGSGLEICHE DER LÖCHER BEACHTEN UND DIE BOLZEN EINDRÜCKEN, KANN ES VORKOMMEN, DASS DIE STEUERUNG KLEMT. KONTROLLIEREN SIE DAHER DIE LEICHTGÄNGIGKEIT. MIT IHREN FINGERNÄGELN ZIEHEN SIE DIE EINGEDRÜCKTEN BOLZEN SO HERAUS, DASS DIESE NICHT MIT DEM BOLZENKOPF ZU STARK ANGE- PRESST AN DEN BEWEGLICHEN STEUERUNGSTEILEN LIEGEN. BISHER HABEN SIE DIE KURZEN BOLZEN VERWENDET. DEN LANGEN BOLZEN DRÜCKEN SIE WIE IN BILD- FOLGE 6 GEZEIGT IN DEN TEIL VOM RAHMEN EIN. NUR HIER WIRD GEKLEBT (NUR ETWAS KLEBER AN DIE INNENSEITE DES RAHMENS).

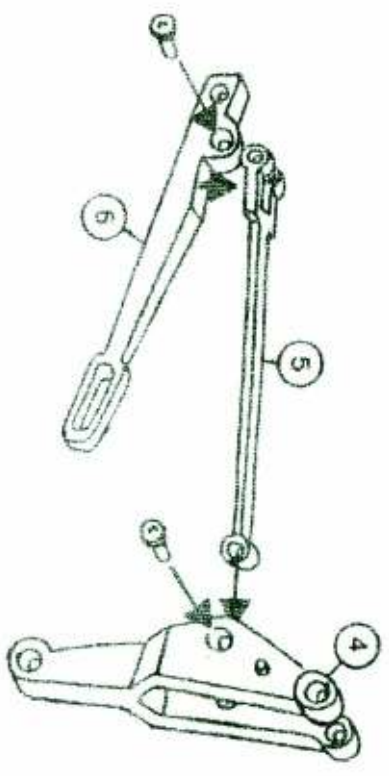

NUR KURZE BOLZEN VERWENDEN

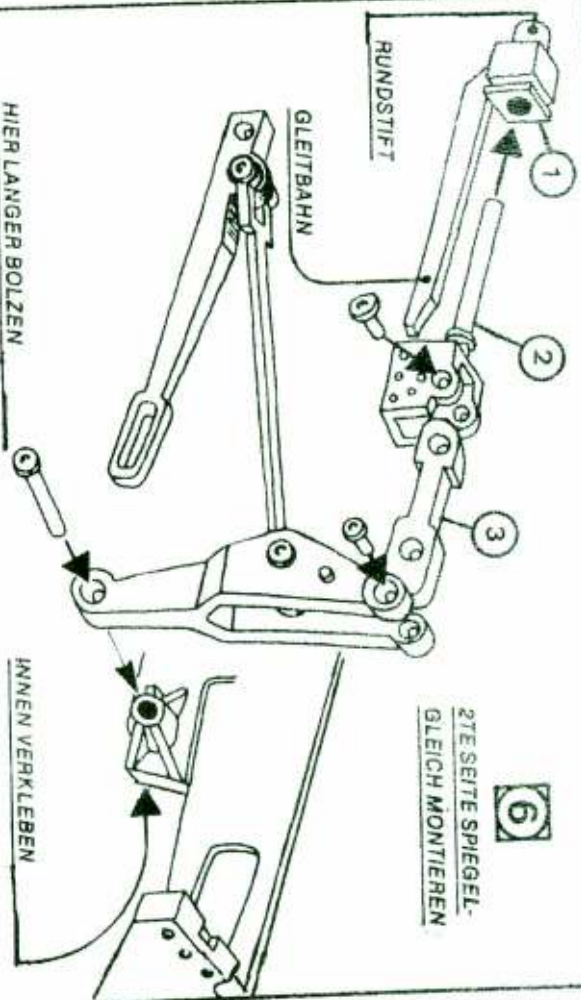

6 2TE SEITE SPIEGEL- GLEICH MONTIEREN

WENN SIE NUN DEN RAHMEN, DIE RÄDER UND DEN EXZENTER BETRACHTEN, WIRD ES SICHERLICH NICHT SCHWER SEIN, DURCH DREHEN AM MOTORANKER DIE EXZENTERSTELLUNG DER ZEICHNUNG ZU ERZIELEN.

NUN DRÜCKEN SIE DIE VERBLIEBENEN BOLZEN IN DIE KUPPELSTANGE UND DIE EXZENTERLÖCHER. BEIM DRÜCKEN IST ETWAS VORSICHTIGER VORZUGEHEN. DIE VER-ACHSE MIT DEN RÄDERN UND DEN DARAUFBESTIGTEN EXZENTERN KÖNNTE VERBOGEN WERDEN. BEACHTEN SIE DAHER DIE ABSOLUT GENAUE PASSUNG DER LÖ-CHER, IN DIE DIE BOLZEN GEDRÜCKT WERDEN. EIN VORSICHTIGES, KLEINES ANSPITZEN DES BOLZENSTIFTES MIT EINER KLEINEN FEILE (NAGELFEILE), LÄSST DIESEN LEICHTER IN DIE EXZENTERLÖCHER RUTSCHEN.

WENN IHNEN NUN OFT GENUG DIE BOLZEN WEGGESPRUNGEN SIND, WERDEN SIE DAS NYLONSÄCKCHEN SICHERLICH BESONDERS SCHÄTZEN GELERNT HABEN. SIND NUN ALLE BOLZEN EINGEDRÜCKT, DIE STEUERUNG AM RAHMEN UND AN DEN EX- ZENTERN BEFESTIGT, HERAUS AUS DEM SACK.

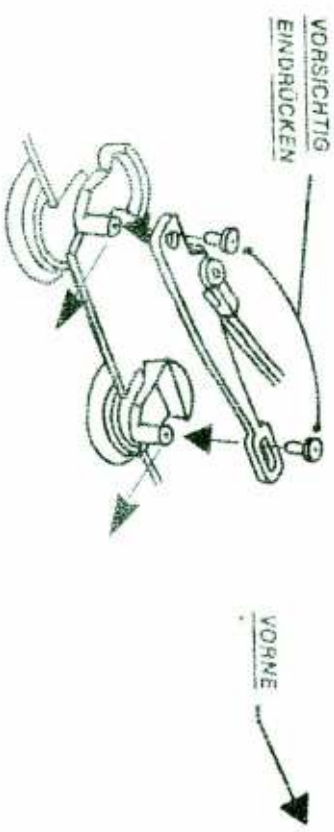

VORSICHTIG EINDRÜCKEN

VORNE

BETRACHTEN SIE NUN DIE GLEITBAHN, DEN RUNDSTIFT UND DIE VORHER WEGGELEGTEN ZYLINDER.

NEHMEN SIE NUN DEN LINKEN ZYLINDER UND STECKEN SIE DEN RUNDSTIFT DER GLEITBAHN IN DAS VORHANDENE ZYLINDERLOCH. BEACHTEN SIE DIE RECHTWINKLIGE STELLUNG DER GLEITBAHN. EIN ZUSAMMENSCHIEBEN DER RESTLICHEN STEUERUNG LAUT ZEICHNUNG KANN NUN BEFOLGT SEIN. DIE GLEITBAHN SOLL NATÜRLICH NICHT VERDREHT IN DEM ZYLINDER BEFESTIGT SEIN. DEN ZYLINDER KLEBEN SIE NUN MIT WENIG KLEBER AN DEN RAHMEN. AN DER INNENSEITE DES RAHMENS KÖNNEN SIE ETWAS MEHR KLEBER GEBEN. DER RUNDE STARKE STIFT UND DIE KANTE DES RAHMENS HALTEN NUN DEN ZYLINDER ORDENTLICH. DIE RECHTE LOKSETTE WIRD EBENFALLS MONTIERT. BEACHTEN SIE DIE RICHTIGE STELLUNG DER SCHWINGE 4, DIE RICHTIGE MONTAGE VON TEIL 3, DAS DREHEN AM ANKER FÜR DIE RICHTIGE EXZENTERSTELLUNG, DIE LEICHTE BEWEGLICHKEIT DER MIT BOLZEN VERBUNDENEN TEILE UND WIEDER DIE MONTAGE IM NYLONSACK. EINE KLEINE ZEICHNUNG ZEIGT IHNEN DIE MONTAGE DER GLEITBAHN AN DER PUFFERQUERPLATTE. HIER NEHMEN SIE ZUM KLEBEN ETWAS SUPERKLEBER. NUN BITTE NUR NOCH UM ETWAS GEDULD. GLEICH WIRD IHR WUNDERBAR PASSGENAU ZUSAMMENGEBAUTES FAHRWERK DEM ELEKTRISCHEN BETRIEB ÜBERGEBEN. NATÜRLICH NUR ZUR PROBEFAHRT. BEACHTEN SIE BITTE NUR NOCH ZWEI BILDFOLGEN UND EINIGE WICHTIGE TEXTZEILEN.

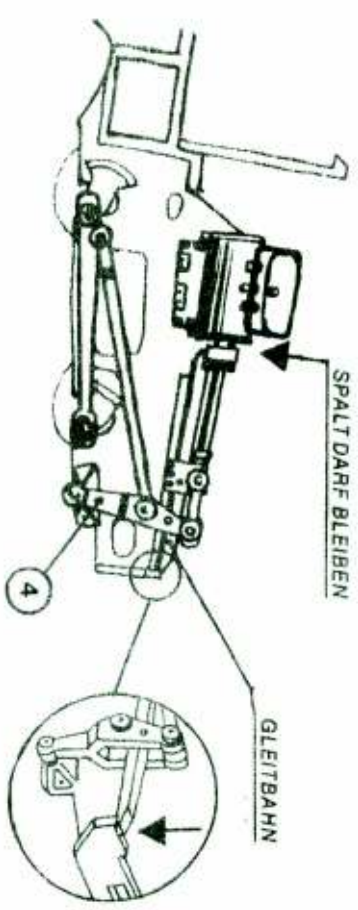

DAS SCHIEBEGESTÄNGE 16 MÜSSTE NUN IN DIE LÖCHER DER ZYLINDERDECKEL PASSESSEN, WENN RICHTIG GELERBT WÜRDE. EIN 1 MM BOHRER MIT DEM FINGER GEHALTEN, PUTZT JEDOCH DAS LOCH FREI. KLEBEN SIE DEN HALTEKLOTZ 17 MIT DEN NUTEN NACH OBEN AUF DEN VORDEREN QUERTRÄGER. DAS ABDAMPFROHR 18 WIRD BEIM ANGUSSREST NICHT ABGESCHNITTEN. SONDERN DER ANGUSSREST WIRD GUT RUND VERPUTZT. STECKEN SIE NUN DAS ROHR LAUT ZEICHNUNG IN DEN ZYLINDER. KLEBEN SIE DEN VORDEREN TEIL IN DIE NUT VON TEIL 17. DIE ZEICHNUNG ZEIGT IHNEN DIE VORGANGSWEISE.

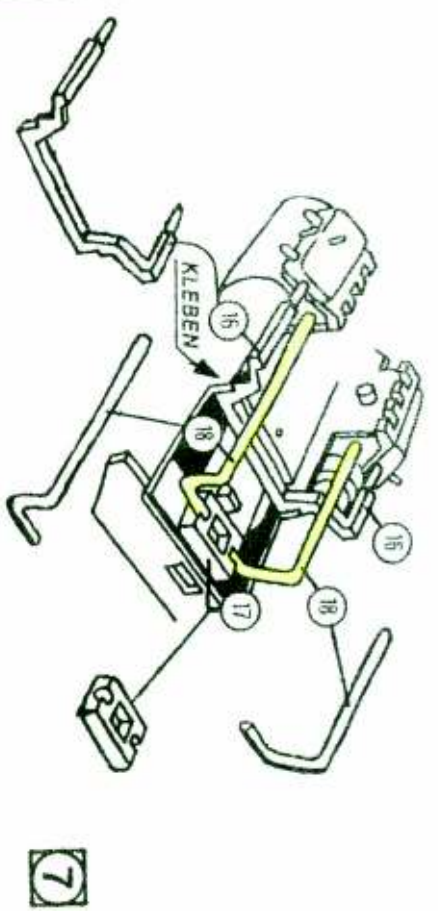

DER BALLAST IST VORMONTIERT. BEFESTIGEN SIE DIE RAUCHKAMMERTÜRE MIT WENIG KLEBER. BEACHTEN SIE DEN ANSPRITZGRAT. SCHNEIDEN SIE DIESEN UNBEDINGT WEG.

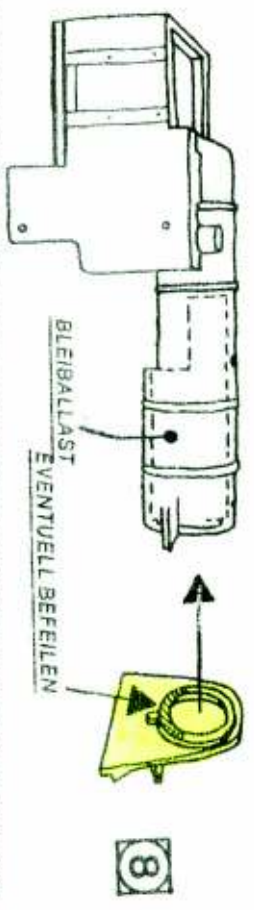

DAS KESSELGEHÄUSE WIRD IN DEN UNTERSCHIEDLICHSTEN VARIANTEN BEDRUCKT. DAS GESAMTE ZAHNRADBAHNPROGRAMM UMFASST ALLE AUSFÜHRUNGSVARIANTEN DER NUN FAST 100JÄHRIGEN BAHN.

UNSERE AKTUELLE VARIANTENLISTE ZEIGT IHNEN DIE AUSFÜHRUNG DER URSPRUNGZEIT MIT DEN VERSCHIEDENEN NUMERIERUNGEN UND BEZEICHNUNGEN (ÄTZTAFELN). DIE REICHSBAHNZEIT MIT IHREM NUMMERSCHEMA. DIE LANGE NACHKRIEGSZEIT, ALS RUSSISCHE ODER AMERIKANISCHE BEUTELOK UND DIE DADURCH INTERESSANTE BESCHRIFTUNG UND BESCHILDERUNG.

DIE ZEIT BIS 1990 MIT VERSCHIEDENEN BESCHRIFTUNGSVARIANTEN UND DANACH WIEDER DIE ZEIT DER SCHÖNEN MESSINGSCHILDER. NATÜRLICH WURDEN AUCH DIE DIVERSEN SCHLOTE UND DOME, SAMT DEN UNTERSCHIEDLICHEN FEDERWAAGENVENTILEN AN DEN DOME, DER JEWEILIGEN EPOCHE ANGEPAßT. DIE QUERLEGENDE UND HOCHSTEHENDE PRESSLUFTHÄHNCHEN, DAS DYNAMOS UND DIE WINTERVERLEIDUNG DES VORDEREN FÜHRERHAUSES WURDE EBENFALLS DEM AUSSEHEN IN DEN VERSCHIEDENEN ZEITEPochen UND DEM EINSATZGEBIET DER VORBILDER ANGEPAßT.

AM SCHNEEBERG SIND 6 MASCHINEN, AM SCHAFFBERG SIND DERZEIT 5 MASCHINEN EINGESITZT.
EIN AUSFLUG ODER EINE FERIENTREISE LOHNT SICH SICHER. ES IST EIN HERRLICHES, FOTOFREUNDLICHES DAMPFLOKPARADIES.

JETZT IST ES AN DER ZEIT, AN EINE PROBEFAHRT ZU DENKEN. BETRACHTEN SIE ABER NOCH KURZ UND SEHR GENAU DIE ZEICHNUNG IN BILDFOLGE 9.

BETRACHTEN SIE DIE ZEICHNUNG A UND AUCH DAS INNENTEIL BZW. DIE INNENSEITE DER RÜCKWAND DES FÜHRERHAUSTEILES. EINE SEHR BREITE VERTIEFUNG FÜHRT VON OBEN NACH UNTEN. JEDOCH IST SIE NICHT DURCHGEHEND. BETRACHTEN SIE NOCHMAL DIE ZEICHNUNG A UND SIE WERDEN ES SOFORT VERSTEHEN, HIER MUSS DER HAKEN EINGREIFEN. DAS GEHÄUSE WIRD HIER EINGEKLIPT. SCHIEBEN SIE ALSO DAS GEHÄUSE SENKRECHT VON OBEN, LAUT ZEICHNUNG, EIN. DRÜCKEN SIE DAS GEHÄUSE ETWAS NACH VORNE, DAMIT DER KLIPS EINRÄSTEN KANN, SIND NUN DIE AUFRITTE GUT EINGEDRÜCKT WORDEN, KANN DAS GEHÄUSE GÄNZLICH AUFGEDRÜCKT WERDEN.

9

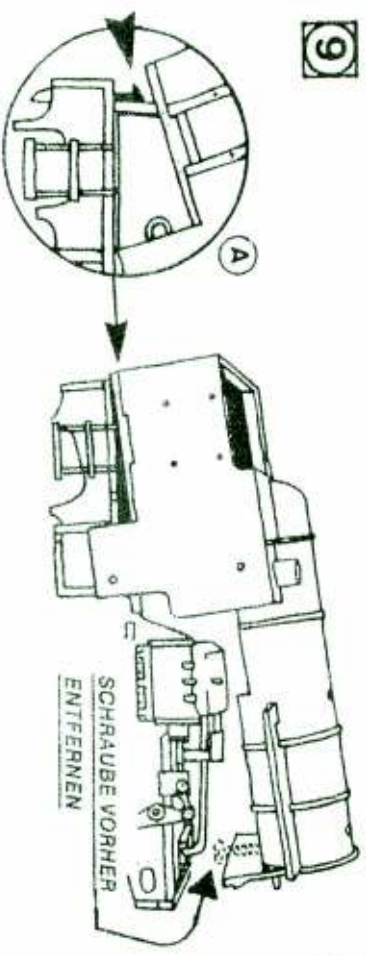

WENN SIE BISHER GUT GEBAUT HABEN, WIRD DAS GEHÄUSE ORDENTLICH SITZEN, WENN SIE AN DEN WASSEREINFÜLLKASTEN D DRÜCKEN, RASTET DAS GEHÄUSE AUCH IM RAHMENTEIL (SIEHE PFEIL C) GUT EIN.
WENN SIE SPÄTER ALLE LEITUNGEN AM GEHÄUSE BEFESTIGT HABEN, WIRD IHNEN NICHTS BRECHEN, WENN SIE NUR HIER (PFEIL D) WIEDER DRÜCKEN.
WENN DIE AUFRITTE ORDNUNGSGEMÄSS EINGEDRÜCKT WAREN, WERDEN SIE JETZT NICHT NACH INNEN STEHEN, DIE AUFRITTE SOLLTEN WIE IN BILDFOLGE 4 A BESCHRIEBEN, ABSOLUT GENAU EINGEDRÜCKT SEIN.
DIE BILDFOLEGE B ZEIGT IHNEN, DASS DIE RAUCHKAMMERTÜRE GUT MIT DEM FAHMENVORDERTEIL ABSCHLIESST.

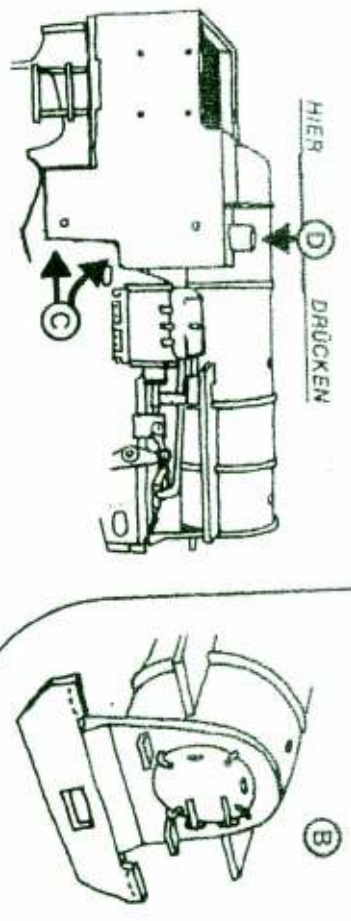

BEACHTEN SIE NUN NOCH DIE NÄCHSTE BILDFOLEGE UND DAS SÄCKCHEN MIT DEN VIELEN FEINEN LEITUNGEN. HIER FINDEN SIE DEN TEIL E UND AUCH DIE TEILE E1 UND E2. KLEBEN SIE DIE TEILE LAUT ZEICHNUNG ZUSAMMEN UND DEN GANZEN TEIL AN DEN GETRIEBEBLOCK, DECKEND MIT DEM VIERECKIGEN LOCH (SIEHE PFEIL). JETZT KÖNNEN SIE DIE SCHRAUBE MIT GEFÜHL EINDREHEN (SIEHE F) BIS SICH DER KESSEL NICHT MEHR AUS DEM RAHMEN HEBEN LÄSST.

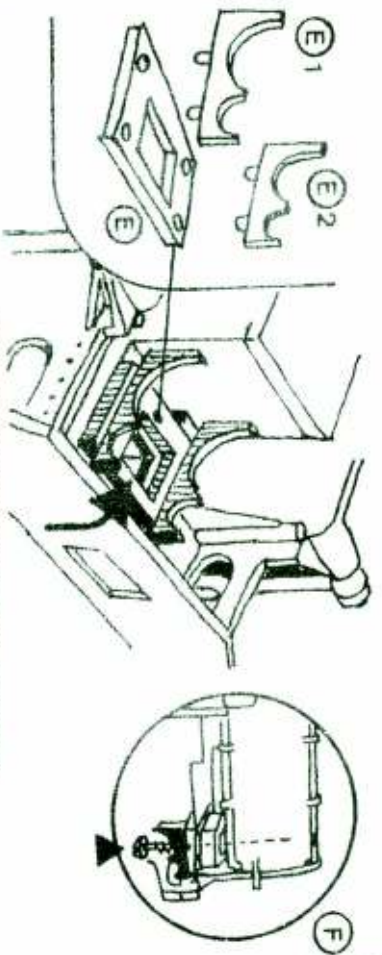

BEI AUTOMATISCHEM FAHRBETRIEB KANN EIN MAGNET FABRIKAT „HERKAT“ ARTIKELNUMMER 2002 — 4 mm Ø x 12 mm LÄNGE EINGESBAUT WERDEN, DA DER KLEINE MAGNET FAST DIE GANZE RAHMENBREITE EINNIMMT, MUSS DIE VERSTÄRFUNG AN DER INNENSEITE DES RAHMENS (SIEHE PFEIL) LINKS UND RECHTS MIT EINEM SCHARFEN BASTELMESSER VORSICHTIG ABGESCHNITTEN WERDEN, NUN KANN DER MAGNET MIT ALLESKLEBER IN DIE AUSNEHMUNG IN TEIL E EINGEKLEBT WERDEN.

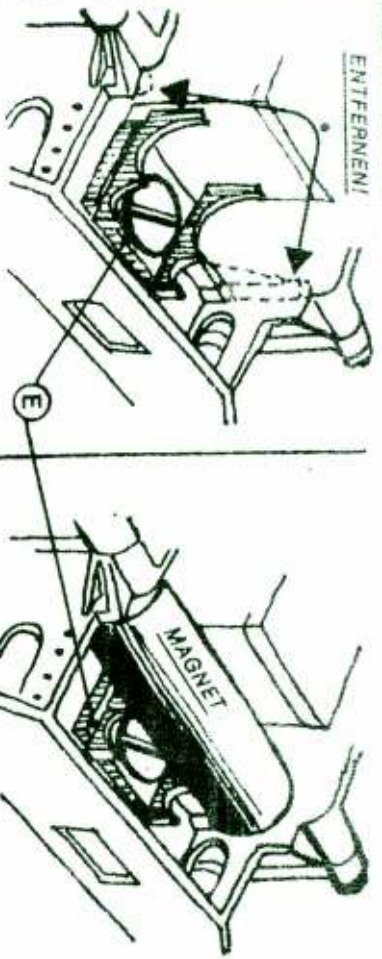

EINE SEHR AUFSCHLUSSREICHE BROSCHÜRE „SCHALTEN MIT SRK-5“ DER FA. HERKAT GIBT DARÜBER AUSKUNFT, WIE EIN AUTOMATISCHER FAHRRBETRIEB MIT SCHALTMAGNETEN DURCHFÜHRT WERDEN KANN. ALS GÜNSTIGSTEN SCHUTZGASROHR-SCHALTAKONTAKT (SRK), PASSEND FÜR UNSER SCHIENENMATERIAL, WIRD DIE ARTIKELNUMMER 1800 VON UNS EMPFOHLEN. SOLLTEN SIE DIE ANGEFÜHRTEN PRODUKTE DER FA. HERKAT NICHT ERHALTEN KÖNNEN, BESTEHT EINE VERSAND- UND BEZUGSMÖGLICHKEIT.

SITZT NUN DAS GEHÄUSE, IST ES JEDERZEIT SPÄTER AUF DIE BESCHRIEBENE ART VOM RAHMEN UND GETRIEBEGESTELL WIEDER ZU ENTFERNEN UND AUCH WIEDER AUFZUSETZEN.

DENKEN SIE IMMER AN DIE AN DEN RADLAUFFLÄCHEN LIEGENDEN SCHLEIERER, DASS DIESE BEIM DEMONTIEREN UND DEM ANSCHLIESSENDEN ZUSAMMENBAU NICHT VERRUTSCHEN, SONDERN WIEDER GUT AN DEN RADLAUFFLÄCHEN ANLIEGEN.

IHR MODELL KANN JETZT EINEN PROBELAUF DURCHFÜHREN UND MUSS LEICHT UND ABSOLUT RUCKREI UND LANGSAMST LAUFEN.

DAS ETWAS LAUTE MOTORGERÄUSCH GIBT SICH NACH EINIGEN LAUFSTUNDEN, EIN SCHMIEREN MIT EINEM SAUREFREIEN GETRIEBÖL IST FÜR DIE ZAHNRÄDER SICHERLICH NICHT DAS SCHLECHTESTE. NATÜRLICH GEBEN SIE NUR EINEN GANZ KLEINEN TROPFEN IN DAS GETRIEBE.

DENKEN SIE BEI DER PROBEFAHRT AN DIE BILDFOLGEN 3 UND 4, WENN SICH IHR MODELL RUCKREI UND LANGSAMST FORTBEWEGT. DIE OBERKANTE DER SCHIENE SOLLTE GLATT UND BLANK SEIN.

NACHDEM IHR MODELL NUN SEINEN PROBELAUF UND EVENTUELLE NACHJUSTIERUNGEN GEMÄSS DER VORHER ANGEFÜHRTEN PUNKTE HINTER SICH HAT UND ES ZU IHRER VOLLSTEN ZUFRIEDENHEIT LÄUFT, KÖNNEN WIR UNS MIT DEN RESTLICHEN AUFBAUTEILEN BESCHÄFTIGEN.

DIE BILDFOLGE 10 ZEIGT DEN (GERINGSTEN) SCHRITTWEISEN WEITEREN AUSBAU DER KESSELAUSRÜSTUNG. ABSOLUT WICHTIG IST, DASS KEINE TEILE DER AUSRÜSTUNG MIT RAHMEN ODER ZYLINDER VERKLEBT WERDEN, DA EIN TRENNEN VON KESSEL UND RAHMEN DANN UNMÖGLICH WIRD. BITTE BEACHTEN SIE DAHER GENAU DIE ANGEFÜHRTEN KLEBSTELLEN, DIE MIT DEM BUCHSTABEN K IM KREIS UND PFEIL ZUR KLEBSTELLE BEZEICHNET WERDEN.

ACHTUNG: DIE TEILE, DIE DURCH ZU- UND UMRÜSTUNG VON AUSFÜHRUNG ZU AUSFÜHRUNG VERSCHIEDEN SIND (Z. B. GIESL-ELEKTOR, RUND- ODER KOBEL-SCHLOT) WERDEN IN ALLEN MÖGLICHKEITEN DER REIHE NACH ANGEFÜHRT. DIE NUMERIERUNG DER TEILE IST GLEICH DIE REIHENFOLGE DER MONTAGE. DIE BILD-FOLGEN ZEIGEN JEWEILS NUR DIE ZU MONTIERENDEN TEILE. DIE PLASTIKTEILE WERDEN WIE BISHER MIT FALLERKLEBER (MIT DÜNNER AUFTRAGSDÜSE) UND DIE METALLE (MESSINGGÜSSE) NUR MIT SUPERKLEBER MONTIERT.

WICHTIG: TRENNEN SIE ALLE FESTEN TEILE (DÜNNE GESTÄNGE) NUR MIT DER SPITZE EINER NAGELSCHERE. AM DÜNNEN ENDE BEGINNEND, VOM ANGUSS, DA SONST BRUCHGEFAHR BESTEHT.



DIE BILDFOLGE ZEIGT NUN DIE MONTAGE DER TEILE 1 - 7. BITTE ENTFERNEN SIE SORGFÄLTIG ALLE ANGUSSRESTE DER ZU MONTIERENDEN TEILE.

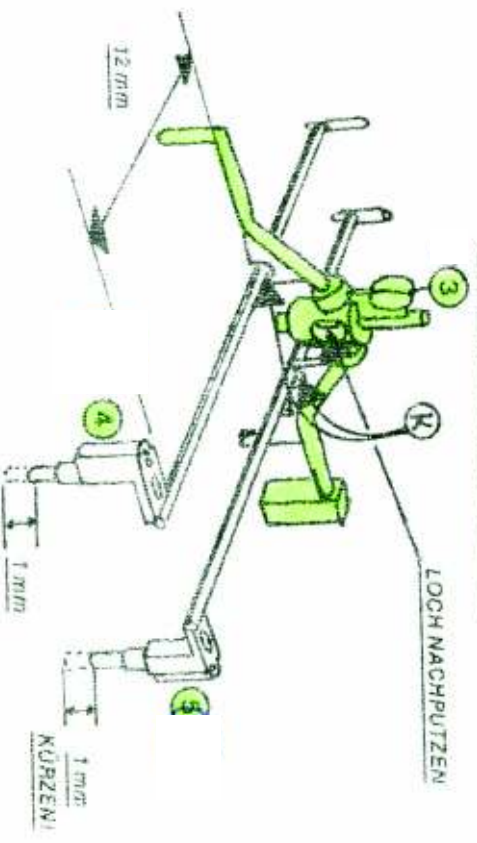
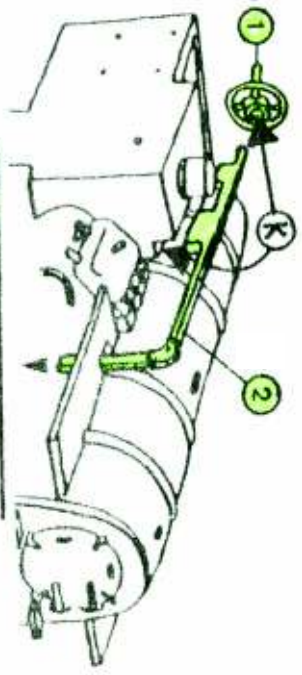

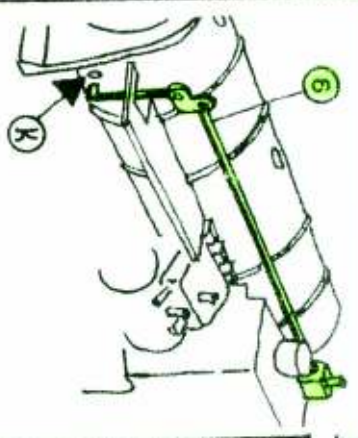

NUR STECKEN

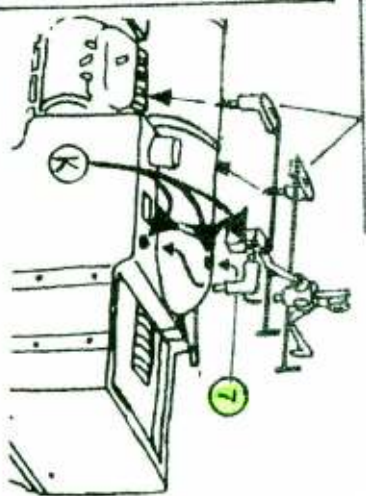

AN DER LINKEN LOKSEITE BESTEHT DIE MÖGLICHKEIT, DASS DER TEIL 2 DEN TEIL 4 WEGDRÜCKT. MAN KANN DEN TEIL 4 AN DER GEZEIGTEN STELLE MIT GANZ WENIG KLEBER AN DEN KESSEL KLEBEN UND DADURCH EIN GERADES GESTÄNGE ERREICHEN (TEIL 5 KANN EBENSOWEISEN GESICHERT WERDEN).

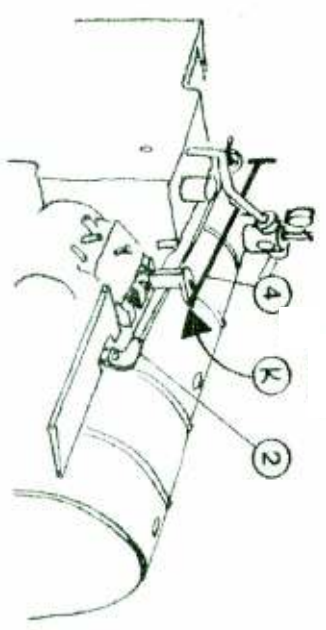

BEI DER MONTAGE DES GIESSL-EJEKTORS (9) WIRD ZUERST DER OBERE RAND (9) AUFGESETZT UND DANN VON OBEN DER KLEBER EINGEBRACHT.

BEI GIESSL- UND KOBELSCHLOT
DIESE NIETEN ENTFERNEN

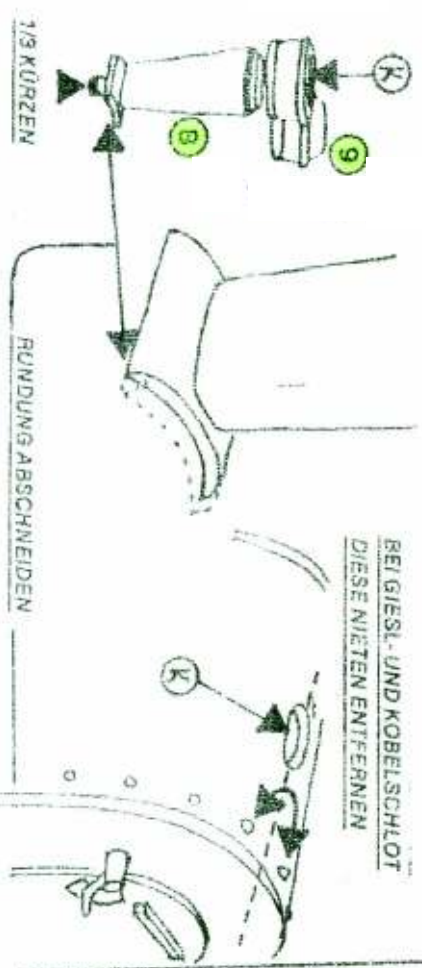

1/3 KÜRZEN

RUNDUNG ABSCHNEIDEN

DER RUNDSCHLOT (10/11) ODER DER KOBELSCHLOT (12/13) WERDEN DER ZEICHNUNG GEMÄSS ZUSAMMENGEBAUT UND SENKRECHT AUF DEN KESSEL GEKLEBT.

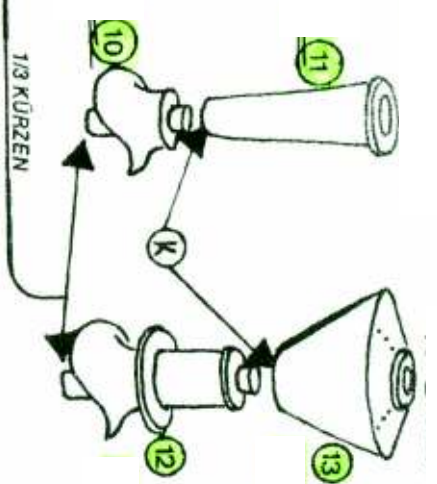

1/3 KÜRZEN

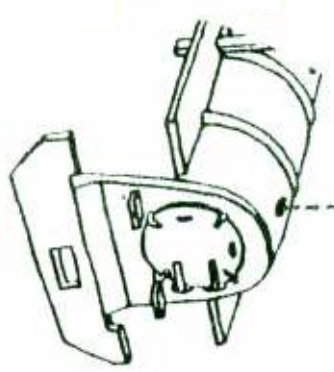

GENAU SENKRECHT

DER DOM (GROSS 14, KLEIN 15) WIRD MIT DEM LOCH IN RICHTUNG FÜHRERSTAND AUFGEKLEBT.

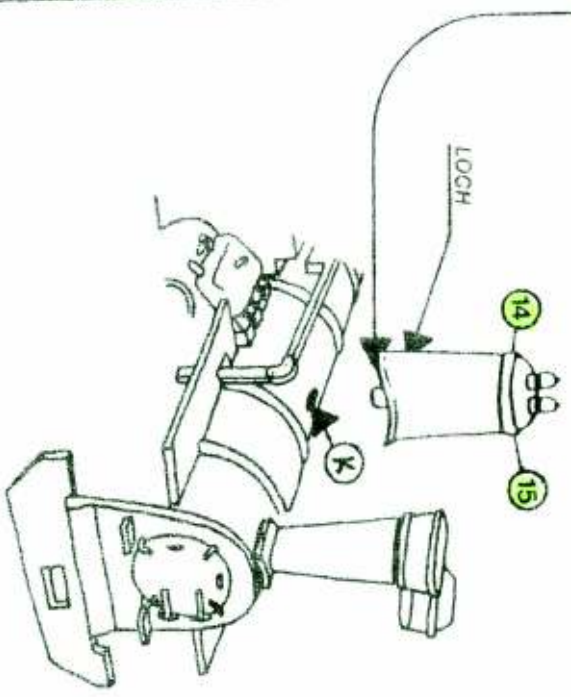

LOCH

NUN WERDEN DIE TEILE 16, 17, 18 IN DER GEZEIGTEN REIHENFOLGE EINGEKLEBT.

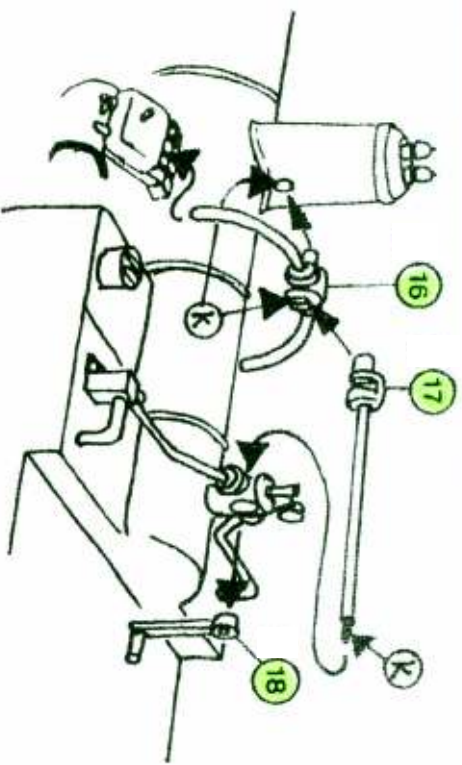

DER DYNAMOSCHALTER (19) UND DIE ZWEI DYNAMOS (20) WERDEN ZUSAMMENMONTIERT. DIE STIFTE AN DEN DYNAMOS (MESSINGGUSS) WERDEN BIS AUF 1 mm LANGE GEKÜRZT. DIE LÖCHER IN DEN DYNAMOSCHALTERN MIT EINEM 1,5 mm BOHRER ANSENKEN UND GEMÄSS DER ZEICHNUNG ZUSAMMENKLEBEN.

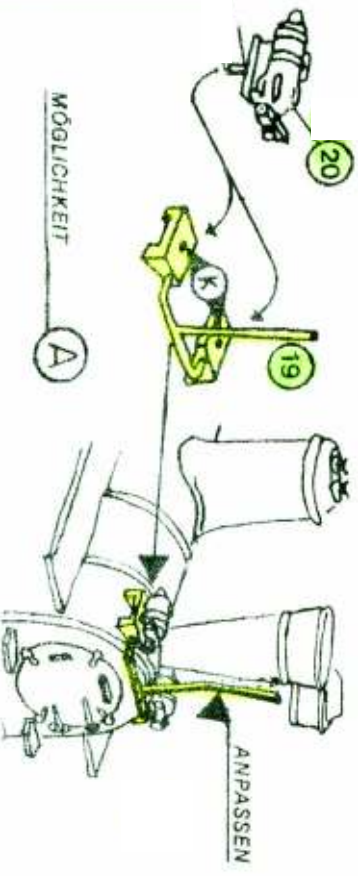

MÖGLICHKEIT A

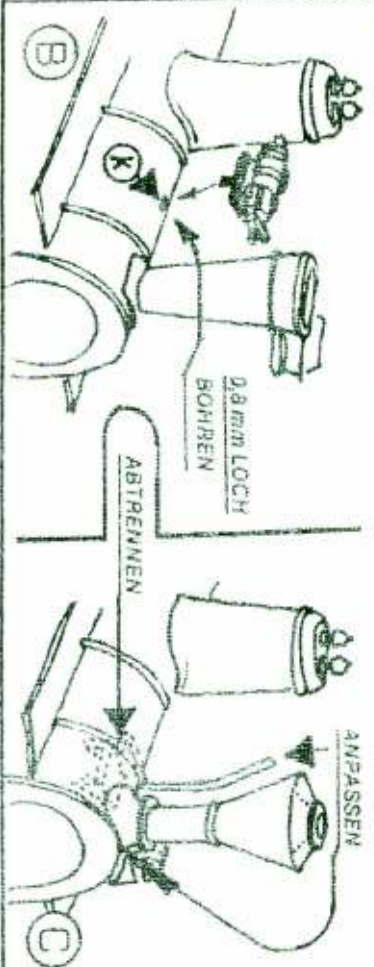

EINE DER AUSFÜHRUNGEN HAT NUR EINEN DYNAMO (20), DER WIE OBEN VORBEREITET WIRD, ABER ZWISCHEN SCHLOT UND DOM AM KESSELRÜCKEN MONTIERT WIRD, ODER WIE C MIT HALBEM DYNAMOSCHALTER (19).

EIN WEITERER BESTANDTEIL IST DIE AUSRÜSTUNG DER FÜHRERHAUSRÜCKWAND. DIE TEILE 21 - 26 SIND IN VERSCHIEDENEN ANORDNUNGEN MONTIERT (BILDFOLGE 11, GEMÄSS IHRER AUSFÜHRUNG).

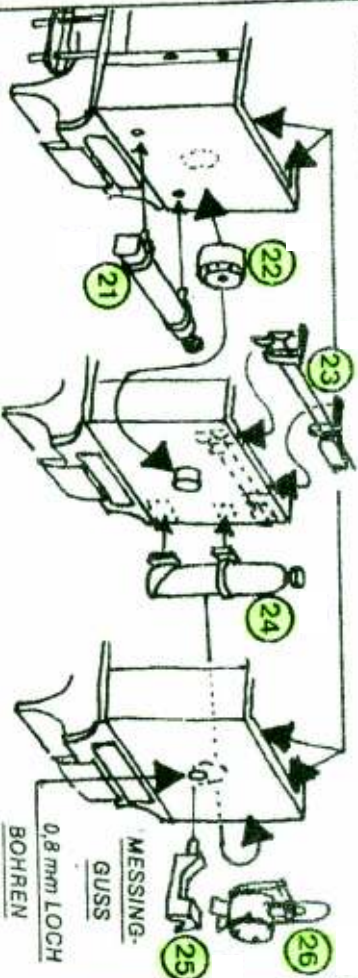

WENN IHRE MASCHINE ZWEI WERKZEUGKÄSTEN (27) BESITZT, WERDEN SIE WIE GEZEICHNET MONTIERT.

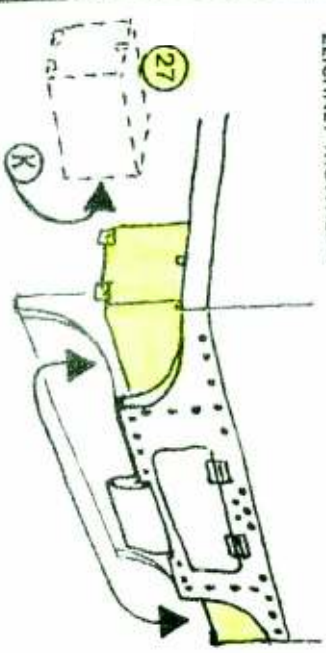

DER AUSFÜHRUNG ENTSPRECHEND WERDEN ENTWEDER EIN WASSERSTANDSROHR (28) ODER ZWEI PROBIERHÄHN (29) MONTIERT.

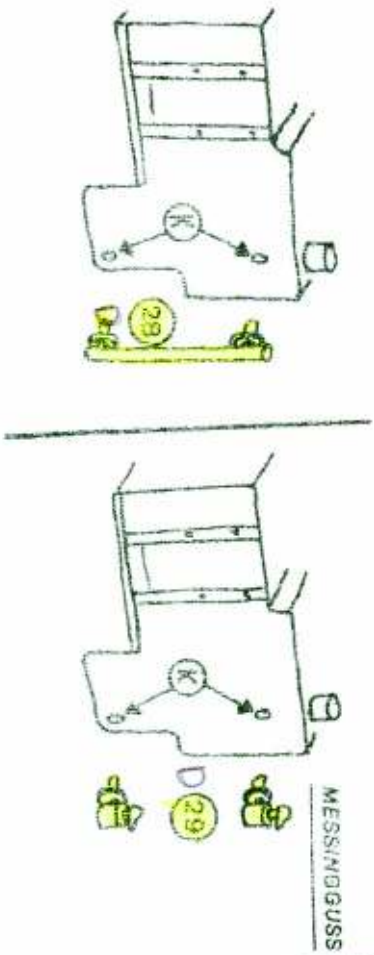

DIE SCHMIERPUMPE (30) WAR WAHLSWEISE ENTWEDER LINKS ODER RECHTS MONTIERT. EINIGE AUSFÜHRUNGEN HABEN LINKS UND RECHTS EINE PUMPE. DER PUFFER (31) WIRD IN DIE PUFFERPLATTE EINGEKLIPT UND DIE KLIPSE HINTER DER PLATTE WIEDER AUSEINANDERGEBOGEN.

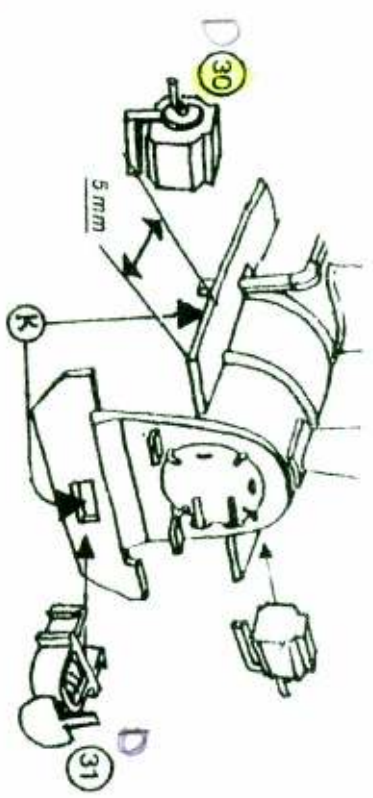

DIE VIER AUFSTIEGSGRIFFSTANGEN (32) WERDEN ROT LACKIERT UND IN DIE SEITENWAND GKLEBT (AM BESTEN GANZ ZUM SCHLUSS, UM EIN ABRECHENEN DURCH ÖFTMALIGES HANTIEREN ZU VERMEIDEN). DAS WASSERKESSELROHR (33) MUSS IN DREI TEILE GEMÄSS DEM BILD, GETRENNT WERDEN, DA EIN GETRIEBEBAU SONST NICHT MEHR MÖGLICH IST. UM EIN VERKLEBEN DES RAHMENS MIT DEM GEHÄUSE ZU VERHINDERN, EMPFEHLEN WIR OBER- UND UNTERTEIL DER LOK WIEDER AUSSEIN-ANDENZUNEHMEN. KLEBEN SIE DIE TEILE IN DIE VORGESEHENE AUSNEHMUNG. NACH GUTEM TROCKNEN KÖNNEN SIE DIE LOK WIEDER ZUSAMMENSTELLEN. BEACHTEN SIE DABEI DIE BILDFOLGE 9 A - D.

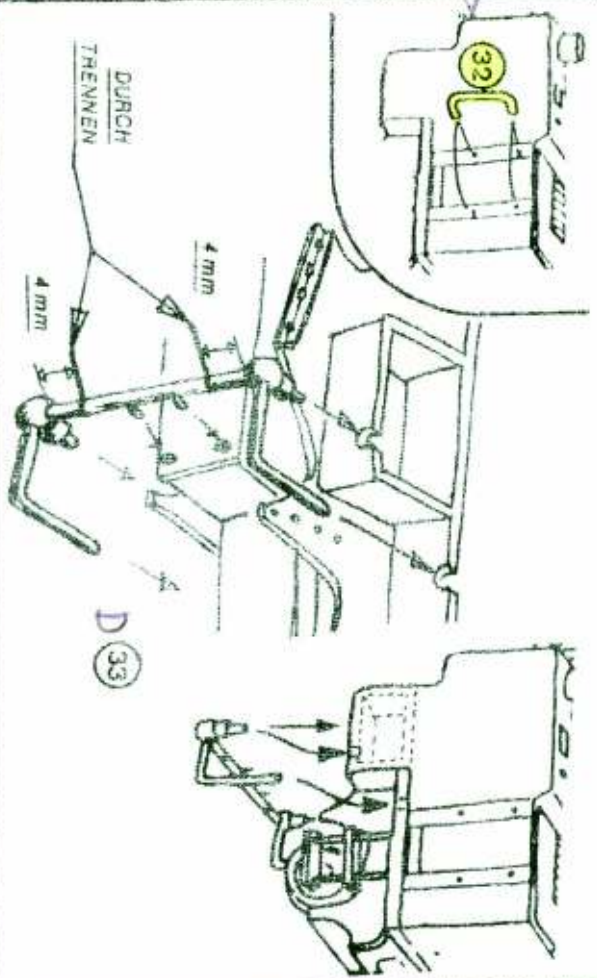

NUN WERDEN DIE FEDERWAAGVENTILE (GROSS 34, KLEIN 35) UND DER DOMKRAGEN (36) AUFGEKLEBT. DIE VORDERE LATERNE (37) WIRD DER ZEICHNUNG GEMÄSS MONTIERT.

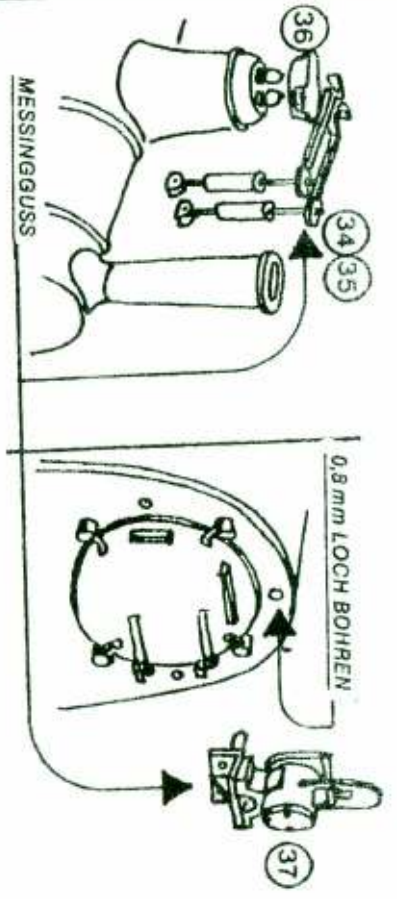

DA NUN ALLE KESSEL- UND FÜHRERSTANDTEILE MONTIERT SIND, WENDEN WIR UNS DEM DACH UND DESSEN AUSRÜSTUNG ZU. DA ZUR DACHAUSRÜSTUNGSMONTAGE ALLE LÖCHER VON INNEN ERST VORGEBOHRT WERDEN MÜSSEN, BEACHTEN SIE BITTE GENAU DIE ANGEFÜHRTEN TEILE IN DER BILDFOLGE 11 (IHRER AUSFÜHRUNG), DAMIT KEINE FALSCHEN LÖCHER IM DACH VORGEBOHRT WERDEN. GEBRÄUCHT WIRD EIN 1 mm BOHRER FÜR DIE TEILE 38 - 42, EIN 0.8 mm BOHRER FÜR DIE TEILE 39 UND 43, SOWIE DER 1.5 mm BOHRER ZUM GRÄTENTERNEN (MINIMAL ANSENKEN).

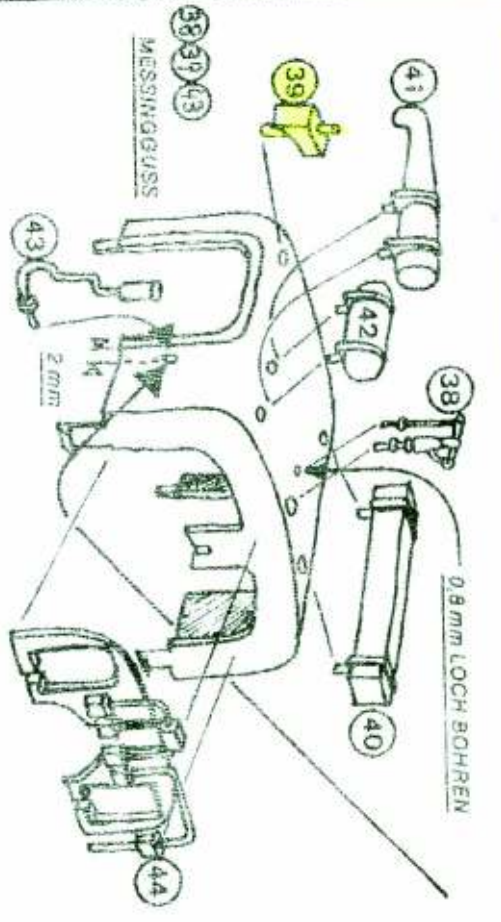

TEILE VON INNEN VERKLEBEN

MESSINGGUSS